

Comune di Bologna - Istituzione Bologna Musei / Museo Civico Archeologico

MOSTRA “VIAGGIO IN ETRURIA”

PROGETTO DELL'ALLESTIMENTO / relazione generale illustrativa

DICEMBRE 2018

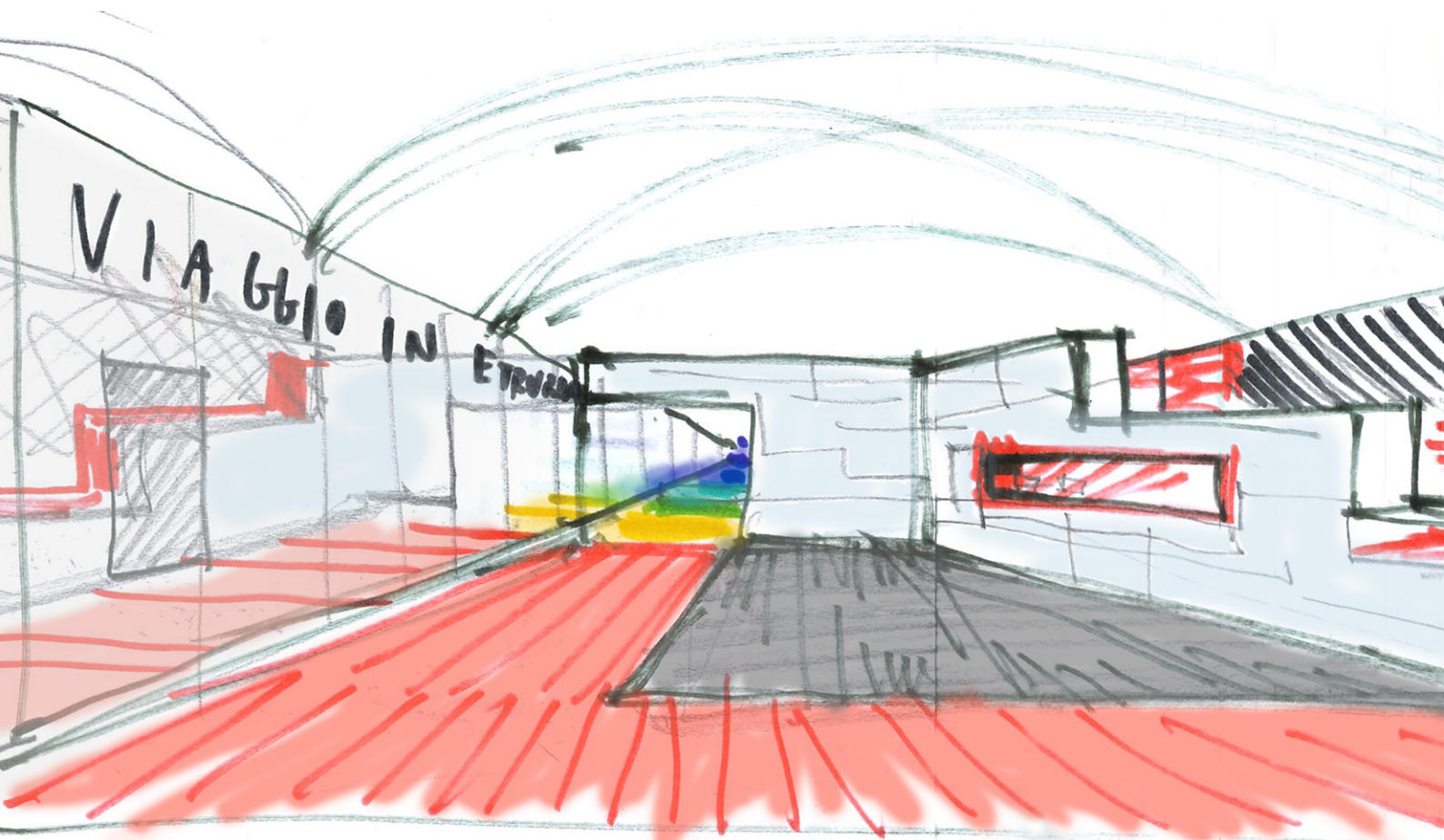

Comune di Bologna. Istituzione Bologna Musei. Museo Civico Archeologico.
Mostra "VIAGGIO IN ETRURIA".

PROGETTO DELL'ALLESTIMENTO

RELAZIONE GENERALE ILLUSTRATIVA

Premessa

Il progetto di allestimento allegato alla presente relazione generale illustrativa è il risultato della revisione generale del progetto di massima, vincitore della selezione di gara promossa dal Comune di Bologna (comunicazione del 12/10/2018). Da quella data sono avvenuti numerosi incontri con le curatrici, miranti all'approfondimento particolareggiato di tutti gli aspetti essenziali della mostra: dal concept, alla distribuzione delle tappe e delle sezioni espositive, fino all'identificazione capillare di ogni singola struttura d'allestimento e vetrina. Sono state esaminate e condivise le proposte progettuali e formali, dimensionali, cromatiche, grafiche e impiantistiche, avanzate in questa fase di progettazione in progress. Tutto ciò nella consapevolezza dei possibili margini di perfezionamento esecutivo del progetto che avverrà dopo la fase di aggiudicazione della prossima gara per la fornitura di opere e servizi, anche in relazione alla conferma delle richieste di prestito di opere avviate o ipotizzate a tutt'oggi. Sarà così possibile arrivare anche alla redazione finale dei progetti definitivi di grafica e multimedialità.

IL PROGETTO

Si è deciso di collocare le prime due sezioni, "Introduzione" e "Preparazione al Viaggio", lungo il salone d'ingresso principale e il conseguente svolgimento della terza e principale tappa della mostra, "Il viaggio in Etruria", nelle restanti cinque grandi sale espositive dello spazio mostra del museo.

L'idea è di creare due parti distinte formalmente: una prima, iniziale, concettuale e cronologica e una seconda di carattere geografico e topografico che si caratterizza per essere il vero e proprio viaggio ideale attraverso le località dell'Etruria, dalla Campania all'Emilia, attraverso il Lazio, la Toscana e l'Umbria, alla ricerca delle novità archeologiche sullo sfondo dei rispettivi paesaggi.

Sulle pareti del primo salone scorre dunque l'evoluzione socio-politica e culturale degli Etruschi attraverso otto secoli di storia, mentre sulle pareti delle sale dedicate al "Viaggio" si avvicinano i siti e le loro peculiarità.

1-2. Introduzione e preparazione al Viaggio

L'immagine, sostanzialmente omogenea, di queste due prime sezioni lineari contigue (introduzione e cronologia), poste lungo il primo salone, si differenzia dal restante allestimento della tappa principale "Viaggio".

Questo primo spazio è immaginato in planimetria come uno spettro cromatico che si scompone per temi e fasi cronologiche. Il ROSSO individua l'introduzione al viaggio in Etruria, mentre i colori primari successivi scandiscono, in cinque periodi, l'evoluzione storico-culturale della civiltà etrusca: dalle origini (IX secolo a.C.) alla fusione con la romanità (II secolo a.C.).

Una lunga parete specchiata, sulla sinistra del senso di percorrenza, accompagna questa progressione lineare in modo tale che sia lo stesso visitatore a essere coinvolto, riflettendosi concettualmente dentro e oltre i reperti e i simboli di questo popolo.

La parete specchiata è il supporto, nel primo spazio introduttivo, per i testi introduttivi alla visita e, nella successiva sezione cronologica, per grandi ricostruzioni grafiche affiancate che attestano

l'evoluzione delle strutture architettoniche nei diversi periodi: le abitazioni, le tombe, i templi, le mura.

Introduzione al Viaggio

L'ingresso scenografico alla mostra è caratterizzato dalla presenza di una specie di parete angolare, fatta di conci, che alludono a frammenti di mura etrusche. Un varco di passaggio, una specie di porta di città, introduce alla visita attestandosi sulla parete specchiata. L'allestimento a grosso spessore consente l'inserimento di una vetrina frontale, con acquerelli inglesi di paesaggi etruschi, e di una piana, con libri antichi. La struttura muraria angolare divide lo spazio introduttivo ritagliando anche il corridoio di fine mostra. Sulla parete destra del corridoio finale, opposta a quella specchiata, si propone la proiezione d'immagini in dissolvenza o filmati riguardanti le prime opere esposte.

Preparazione al Viaggio

Oltrepassato il varco frastagliato d'ingresso, ha inizio la seconda sezione, cronologica, che fornisce al visitatore gli strumenti di conoscenza dello sviluppo della civiltà nel tempo. Gli allestimenti si attestano prevalentemente sulla parete di destra per lasciare sostanzialmente libera quella opposta di sinistra, a specchio, caratterizzata dai titoli delle varie epoche e dai grandi elementi grafici già citati. Le opere sono generalmente esposte in vetrine ricavate all'interno di allestimenti che richiamano, anche se in forme semplificate, l'idea di elementi murari. Le teche, in prossimità dell'inizio/fine del percorso, possono essere visibili su due lati.

La parete opposta a quella specchiata sarà verniciata parzialmente o totalmente con una tinta scura, identica al pavimento, allo scopo di contrastare con le strutture d'allestimento che saranno chiare.

Il primo periodo (Alle origini della storia etrusca) è organizzato entro due vetrine adiacenti (1.3 e 2.1) che contengono ossuari e corredi. Nello specchio opposto sarà rappresentata una capanna a grandi dimensioni.

Il secondo periodo (L'alba della città) occupa tre vetrine (2.2, 2.3 e 3.1). Sullo specchio appare la raffigurazione dei primi elementi difensivi (mura in terra e legno).

Il terzo periodo (Il potere dei principi) occupa sei vetrine (dalla 3.2 alla 4.3). Sullo specchio è rappresentata una tomba a tumulo.

Il quarto periodo (Una storia di città) si sviluppa in uno spazio ampio, con la ricostruzione di affreschi tombali nel loro assetto planimetrico originale e con sette fra basi e vetrine (dalla 4.4 alla 6.1). La rappresentazione principale sulla parete a specchio è il grande prospetto di un tempio.

Il quinto periodo (Dalla rinascita dell'opulenza aristocratica alla fine del mondo etrusco) conclude il lungo salone. Le opere sono raggruppate nelle postazioni 6.2 - 7.3. L'icona di riferimento sullo specchio è il prospetto di una tomba rupestre.

3. Il Viaggio in Etruria

Il viaggio in Etruria propriamente detto si sviluppa su tutte le restanti sale espositive.

Si comincia dall'Etruria meridionale per proseguire con l'Etruria campana, l'Etruria interna, l'Etruria settentrionale e si conclude con l'Etruria padana.

L'allestimento è caratterizzato da penisole, quasi sempre trasversali, che possono riunire un sistema di vetrine, ordinato secondo la progressione topografica definita dal progetto scientifico. Sono aggregazioni di singoli espositori tematici che racchiudono materiali di provenienza o di contenuto affine. Questi aggregati possono avere forme diversamente articolate in pianta e in prospetto, con variazioni in altezza anche notevoli. Alludono sempre a strutture murarie.

L'unico collegamento fisico che lega questa terza tappa con le due tappe iniziali è rappresentato da una striscia di moquette larga due metri dello stesso colore grigio scuro, utilizzata per il primo

salone. Questa striscia rappresenta idealmente il percorso attraverso le località dell'Etruria toccate in mostra. Le cinque sezioni della terza tappa sono caratterizzate da un colore prevalente che le identifica. Le tonalità finali saranno definite in sede esecutiva.

Le pareti, tinteggiate secondo un profilo intermedio fatto di linee spezzate, sono la base di supporto per i materiali grafici e didascalici della mostra e possono essere utilizzate come schermo per proiezioni. Richiamano idealmente lo skyline delle località toccate dall'itinerario.

Ogni sezione viene introdotta da un testo generale e arricchita da brevi testi di approfondimento.

L'Etruria meridionale

Le località che s'incontrano in questo primo viaggio sono Tarquinia, Veio, Cerveteri, Pyrgi e Vulci.

La sala iniziale accoglie i materiali provenienti da Tarquinia e Veio all'interno di due aggregati espositivi tra loro differenti: un primo, frastagliato, che comprende le tre vetrine da 8.1 a 8.3 e che determina l'orientamento obbligato del percorso e una seconda grande parete di fondo, lineare, traforata da una serie di cavità che racchiudono specifici corredi.

Il percorso prosegue nella sala adiacente sviluppando i temi relativi a Cerveteri, Pyrgi e Vulci. La parete di fondo a sinistra è caratterizzata da un grande espositore alto quattro metri che contiene le due vetrine 10.1 e 10.2. Sopra la prima vetrina è applicata una grande pianta di Cerveteri con i siti archeologici dai cui provengono i materiali in mostra. L'aggregato 11, articolato in pianta e in altezza, ospita 5 postazioni-vetrina di varia dimensione, compresa la 11.3 visibile sui lati opposti. La vetrina 12, singola, quadrata, presenta i materiali su due piani espositivi; il piano d'appoggio in vetro opalino, retroilluminato dal basso, riporta il rilievo del ritrovamento.

I due successivi raggruppamenti 13 e 14 accolgono i materiali provenienti da Vulci. Il primo include tre postazioni, mentre la struttura 14 è una specie di portale che introduce l'Etruria campana: una struttura architravata con elementi monolitici sovrapposti, che include 4 postazioni con opere di natura diversa: una grande vetrina con reperti di bronzo, due basi per sculture, schermate da singoli vetri protettivi al passaggio, e infine una piccola vetrina con maschera bronzea.

Sulla parete finestrata, sono previste zone schermo, per la proiezione di filmati tramite video proiettori applicati in alto, sulla parete opposta. Il concetto è sempre quello di creare un paesaggio immaginario, che allude ai siti toccati dal viaggio, entro cui inserire comunque elementi grafici, testi e postazioni multimediali.

L'Etruria campana

Le località che s'incontrano sono Pontecagnano (vetrine 15-16), Pompei (vetrina 17), Nocera (vetrina 18) e Capua (vetrina 19).

I materiali provenienti da Pontecagnano e dall'agro picentino sono raccolti su una parete parallela al muro esterno, suddivisa in varie vetrine. I materiali architettonici da Pompei sono inseriti in una composizione angolare, addossata alla scala esistente, nell'angolo fra le due sale: un alto sopraluce serve per una scenografica ricostruzione grafica delle architetture. Un nuovo elemento morfologico nell'allestimento è rappresentato dalla vetrina inclinata 19 (Capua) che anticipa la sezione dell'Etruria interna: un setto interno divide le due aree oltrepassando in verticale l'altezza della vetrina per poi raccordarsi, come un contrafforte murario, sulla parete finestrata opposta.

L'Etruria interna

Le località che si incontrano lungo il percorso sono Orvieto (vetrina 20), Perugia (vetrina 21), Chiusi e Cortona (vetrina 22). Le vetrine hanno un andamento inclinato per creare spazi di dimensione adeguata alle opere e allo stesso tempo obbligano il visitatore alla corretta sequenza di visita.

Le opere provenienti da Chiusi e Cortona sono esposte in vetrine, mentre i materiali da Perugia (urne funerarie in pietra) sono allestiti scenograficamente su gradonate appositamente rinforzate.

Le postazioni 20.2, 21.1, 21.4 e 22.1 sono altrettante basi rinforzate per reggere opere di scultura.

Gli interni delle vetrine 19.1 e 20.1 sono organizzati con basi che raccolgono singoli corredi o

materiali omogenei. La vetrina 22.3 è invece disposta a gradoni, funzionali all'esposizione dei vasi canopi.

L'Etruria settentrionale

La parete di schiena della vetrina a penisola con Capua e Orvieto funziona come supporto per i testi introduttivi di questa sezione che si sviluppa ampiamente nelle sale successive.

Le località trattate sono Vetulonia, Populonia e gli agri pisano, volterrano e fiorentino.

Le grandi vetrine e strutture espositive in cui è organizzata questa sezione, vanno dalla vetrina 23, riferita a Vetulonia, fino al basamento 30, su cui sono allineati stele e cippi in pietra.

I materiali di Vetulonia e Populonia sono organizzati entro grandi vetrine larghe e profonde.

E' prevista una proiezione al di sopra della vetrina 23.1 dedicata a Vetulonia, mentre lo spazio della vetrina di Populonia è ricoperto con grafiche adesive ispirate al paesaggio marittimo della città. I materiali provenienti dalle altre località sono disposti in un'unica vetrina longitudinale sulla parete del salone successivo; sulla parete opposta una pedana sagomata sostiene cippi e stele.

L'Etruria padana

L'Etruria padana con Verucchio (vetrine 31 e 32), Bologna (vetrine 33.1-33.4 e base 33.5), Spina, Emilia Occidentale-Mantova (vetrina 34) e Marzabotto (vetrina 35.1 e base 35.2) conclude questo lungo viaggio. La linea del percorso, non più distinta, si frammenta in pianta prendendo spunto dai tracciati planimetrici di fondazione di Marzabotto. Il colore con cui si conclude il viaggio è il verde della pianura e dei boschi dell'Emilia Romagna. Il nucleo espositivo principale, dopo Verucchio, è rappresentato dai materiali di Bologna e del suo territorio, raccolti all'interno di un'ampia struttura espositiva in parte a penisola e in parte addossata alla parete.

In prossimità della postazione di Verucchio e sulla parete finale dedicata a Marzabotto, sono previste postazioni e ricostruzioni multimediali.

Dopo Marzabotto la mostra si conclude in un breve corridoio che accompagna il visitatore verso l'uscita, riproponendo la visione delle proiezioni e delle opere dell'introduzione.

Note

Le planimetrie e gli elaborati grafici allegati alla relazione individuano ed elencano le strutture espositive dalla numero 1 (ingresso) alla n. 35 (fine mostra). All'interno di ogni struttura sono indicate le singole postazioni-vetrina, i cui numeri di riferimento trovano corrispondenza nell'elenco opere della mostra.

Allestimenti e materiali

Pavimenti

I pavimenti esistenti in marmo sono rivestiti completamente con moquette tipo agugliato ignifugo Alma Elea Elite con gamma diversificata di circa 12 colori da definire in sede esecutiva. Particolare cura deve essere prestata nella posa. Una pedana rossa larga due metri deve essere estesa, a scopo d'invito, fino alla biglietteria e in parte lungo il portico del Pavaglione, presso l'ingresso del Museo, con la scritta stampata del titolo della mostra.

Allestimenti e vetrine

Gli allestimenti sono realizzati prevalentemente in MDF ignifugo verniciato.

A seconda delle configurazioni possono essere utilizzati pannelli in foglio o tamburati. Le strutture espositive sono caratterizzate da linee di fuga che simulano il reticolo dei conci murari. Lo spessore e la profondità di tali fughe deve essere campionata.

In genere le strutture allestitriche sono state dimensionate su multipli di cm 15. Le linee di fuga rispondono a questa logica modulare. Anche le vetrine e i vetri sono dimensionati prevalentemente secondo questo schema.

Gli espositori a vetrina sono protetti da pannelli in vetro di sicurezza extrachiaro di spessore adeguato, normativamente, alla dimensione del pezzo. Il montaggio dei vetri, fatta eccezione per specifiche richieste future dei prestatori d'opera, avviene con inserimento a incastro prima in alto poi in basso. La movimentazione prevede ventose. Possono essere inseriti, sempre su richiesta dei curatori, ulteriori elementi dissuasivi all'effrazione come, ad esempio, apposite serrature a cilindro con chiave in grado di bloccare l'estrazione dei vetri. Le strutture devono essere verificate staticamente e certificate dalla ditta esecutrice. L'allestimento prevede anche vetrine e basi di supporto per opere di peso rilevante, che devono essere realizzate per sostenere carichi adeguati. I ripiani di appoggio delle opere possono talvolta prevedere rivestimenti in tessuto. Sono previsti alcuni pannelli-porta e tamponamenti lungo le finestre esistenti. Si prevede il mantenimento dei teli di oscuramento esistenti.

Nel primo lungo salone d'ingresso è prevista la realizzazione di un rivestimento a specchio di circa mq 126 (42x3 h) realizzato con supporti e materiali che rispondono alle normative di sicurezza. Lo specchio dovrà in parte essere stampato o graffitato con plastiche adesive a seconda delle opzioni specchio in D-bond o in vetro. Gli interni di alcune vetrine devono essere rivestiti o rifiniti con tinteggiature speciali con soluzioni particolari che potranno essere decise in fase esecutiva.

Le strutture espositive sono individuabili attraverso un'apposita planimetria generale numerata che rimanda a un abaco di dettaglio.

Supporti interni e rinforzi

Le vetrine necessitano in genere di ripiani in legno o vetro, basi singole o gradonate interne, supporti di dimensione piccola e attrezzatura minuta. Dopo la conferma dei prestiti e prima dell'esecuzione delle opere di allestimento sarà fatta una distinta particolareggiata finale dei supporti necessari. Saranno elencate anche le basi da rinforzare causa il peso delle opere.

Pareti e tinteggiature

Le pareti esistenti saranno in gran parte tinteggiate con i diversi colori scelti per le tre tappe e le relative sezioni.

Illuminazione

In genere le vetrine devono essere illuminate internamente con soluzioni invisibili, puntuali o lineari con sorgenti led a luce calda con regolatore d'intensità. I livelli di luminosità e in genere il controllo dei dispositivi luminosi deve essere concordato con curatori. L'illuminazione delle opere esterne alle vetrine e della grafica di parete deve avvenire attraverso le apparecchiature esistenti alimentate sui binari. La ditta allestitrice dovrà fornire ogni supporto tecnico per la realizzazione degli impianti elettrici e illuminotecnici e l'assistenza professionale per i puntamenti.

Grafica

È prevista la realizzazione di apparati grafici adesivi di varia tipologia con testi (italiano e inglese) e grafici illustrativi.

Introduzione

- n. 1 Titolo di mostra
- n. 4 Testi concatenati introduttivi ingresso mostra (1000 battute ciascuno)
 - *Cosa offre la mostra.*
 - *Scoperta e origine degli Etruschi.*
 - *Cos'è l'Etruria.*
 - *I grandi viaggi in Etruria nel passato.*

- n. 5 Grafiche abbinabili ai testi precedenti su parete specchiata: pianta grande con l'Etruria inserita nel profilo geografico d'Italia all'inizio e 4 grafiche da associare ai 4 testi precedenti.

Preparazione al viaggio

- n. 5 Testi primo livello (inizio sezione su parete specchiata). (1500 battute ciascuno)
n. 12 Testi secondo livello (sparsi) (800 battute ciascuno)
n. 5 Grafiche illustrative di grande formato stampate o adesive, tipo prespaziato o altro, su vetro specchiato, con riproduzioni di elementi architettonici nei 5 ambiti cronologici: la capanna, le fortificazioni, il tumulo, il tempio, le necropoli rupestri.
n. 6 Grafiche aggiuntive correlate da prevedere nei 5 ambiti cronologici nella parete longitudinale destra (opposta a quella specchiata) oppure nell'allestimento.

Il viaggio in Etruria

- n. 1 Titolo di tappa
n. 5 Testi primo livello (inizio sezione) (1500 battute ciascuno)
n. 19 Testi primo livello (vicino alle località.) (1500 battute ciascuno)
n. 33 Testi secondo livello (sparsi) (800 battute ciascuno)
n. 5 Cartine geografiche (Etruria meridionale, campana, interna, settentrionale, padana)
n. 50 Grafiche varie (numero indicativo) correlate alle località.

Inoltre:

- n. 5 Grafiche adesive traslucide per vetro opalino di sicurezza da applicare sul piano vetrina per retroilluminazione (tre postazioni principali 8.3, 12.1 e 25.1.)
n. 100 Postazioni per gruppi didascalie relative alle singole vetrine

Preliminarmente ad un progetto grafico dettagliato s'ipotizzano le seguenti misure per pannelli grafici adesivi o supportati:

cm 90x120 h per testi primo livello italiano inglese 1500 battute

cm 45x75 h per testi secondo livello italiano inglese 800 battute

cm 120x120 per 5 cartine topografiche.

S'ipotizzano inoltre circa 50 superfici o postazioni grafiche indicative di cm 120x210 (circa 126mq di superficie per grafica) da utilizzare secondo le indicazioni del progetto grafico esecutivo.

Multimedialità

Essendo in corso di definizione l'insieme dei contenuti che consentiranno di determinare nel dettaglio la dotazione multimediale in mostra, fino ad oggi siamo in grado di stabilire, unicamente, il numero delle postazioni multimediali. Sono previste almeno 10 postazioni comprendenti proiezioni a parete di filmati, immagini in sequenza, wall mapping, ricostruzioni e schermi video, collocati nell'area d'ingresso e nelle cinque sezioni della parte topografica della mostra.

Elenco Elaborati

- Relazione Generale Illustrativa
- Computo metrico estimativo
- Elaborati grafici:

TAV 1	Planimetria d'inquadramento	1:500
TAV 2	Pianta allestimento	1:200
TAV 3.1	Pianta	1:100
TAV 3.2	Pianta quotata e numerata	1:100

TAV 4	Prospetto sezione A/B	1:120
TAV 5	Prospetto sezione C/D	1:100
TAV 6	Prospetto sezione E/F	1:100
TAV 7	Prospetto sezione G/H	1:100
TAV 8	Prospetto sezione I/L	1:100
TAV 9	Prospetto sezione M/N	1:100
TAV 10	ABACO STRUTTURE	1:50
TAV 11	ABACO STRUTTURE	1:50
TAV 12	ABACO STRUTTURE	1:50
TAV 13	ABACO STRUTTURE	1:50
TAV 14	ABACO STRUTTURE	1:50
TAV 15	ABACO STRUTTURE	1:50
TAV 16	ABACO STRUTTURE	1:50
TAV 17	ABACO STRUTTURE	1:50
TAV 18	ABACO STRUTTURE	1:50
TAV 19	ABACO STRUTTURE	1:50
TAV 20	ABACO STRUTTURE	1:50
TAV 21	ABACO STRUTTURE	1:50
TAV 22	ABACO STRUTTURE	1:50
TAV 23	ABACO STRUTTURE	1:50
TAV 24	ABACO STRUTTURE	1:50
TAV 25	ABACO STRUTTURE	1:50
TAV 26	ABACO STRUTTURE	1:50

Bologna, 31 dicembre 2018

(Per PANSTUDIO architetti associati)

arch. Paolo Capponcelli

Comune di Bologna - Istituzione Bologna Musei / Museo Civico Archeologico

MOSTRA "VIAGGIO IN ETRURIA"





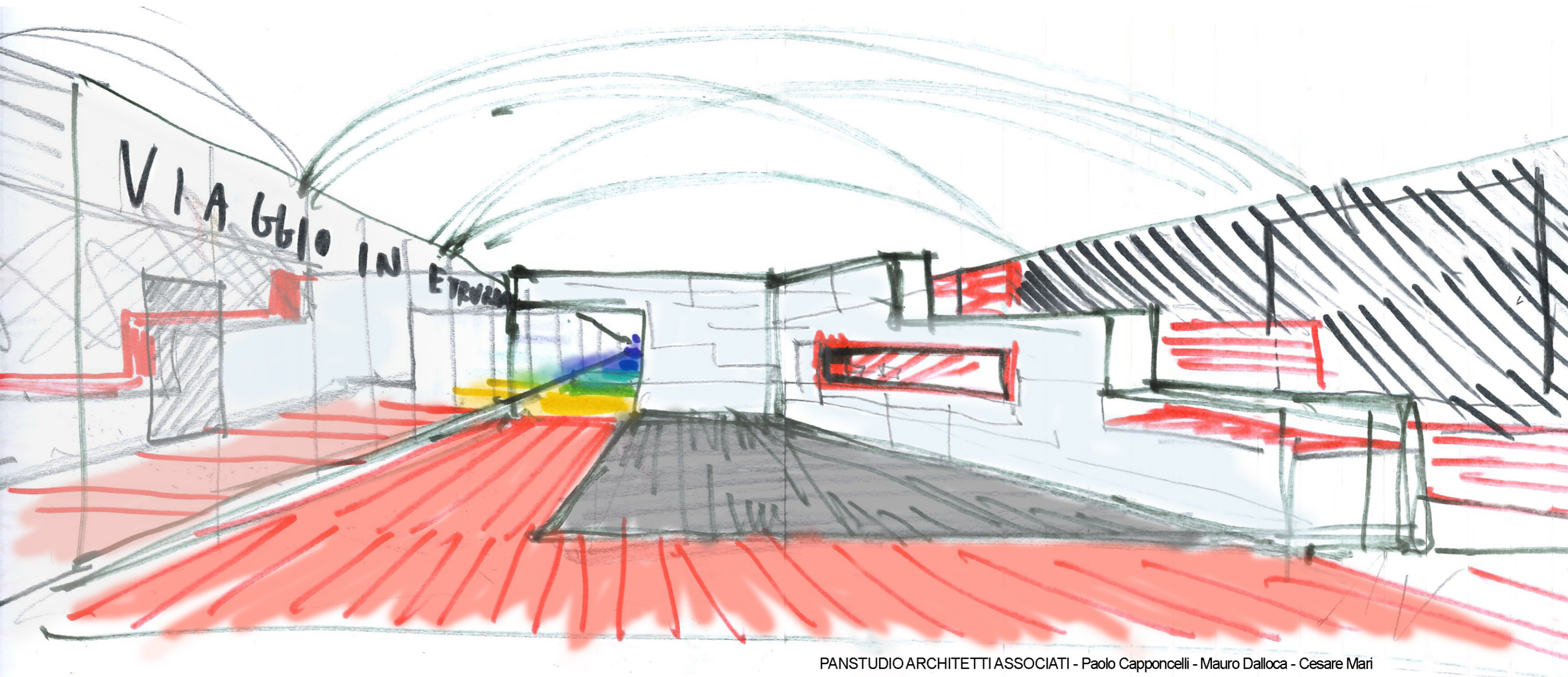

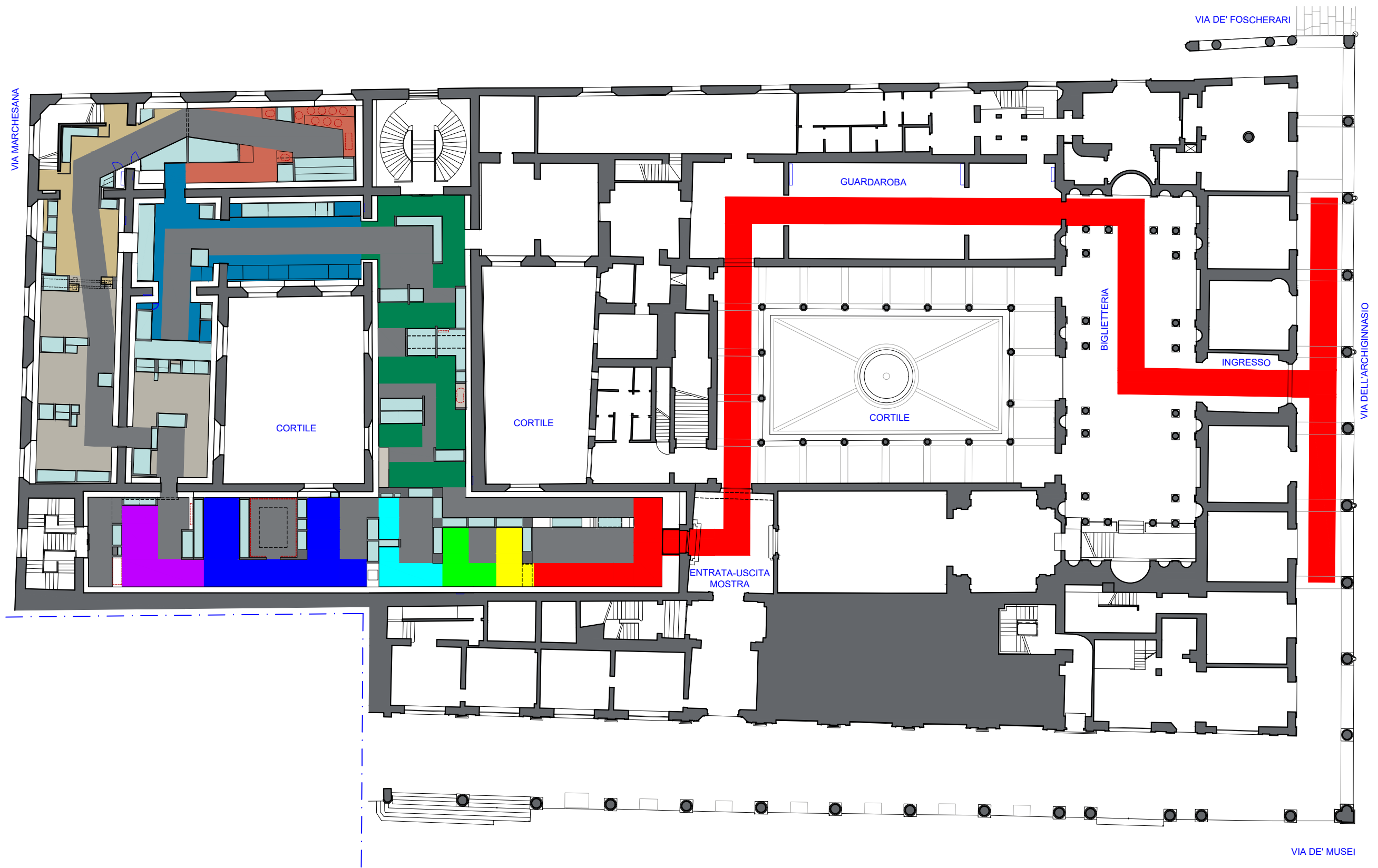



PROGETTO DELL'ALLESTIMENTO / elaborati grafici

DICEMBRE 2018





SEZIONI

TAPPA 1	INTRODUZIONE AL VIAGGIO	
TAPPA 2	LA PREPARAZIONE AL VIAGGIO	
2.1	I PERIODO	
2.2	II PERIODO	
2.3	III PERIODO	
2.4	IV PERIODO	
2.5	V PERIODO	
TAPPA 3	IL VIAGGIO IN ETRURIA	
3.1	ETRURIA MERIDIONALE	
3.2	ETRURIA CAMPANA	
3.3	ETRURIA INTERNA TIBERINA	
3.4	ETRURIA SETTENTRIONALE	
3.5	ETRURIA PADANA	

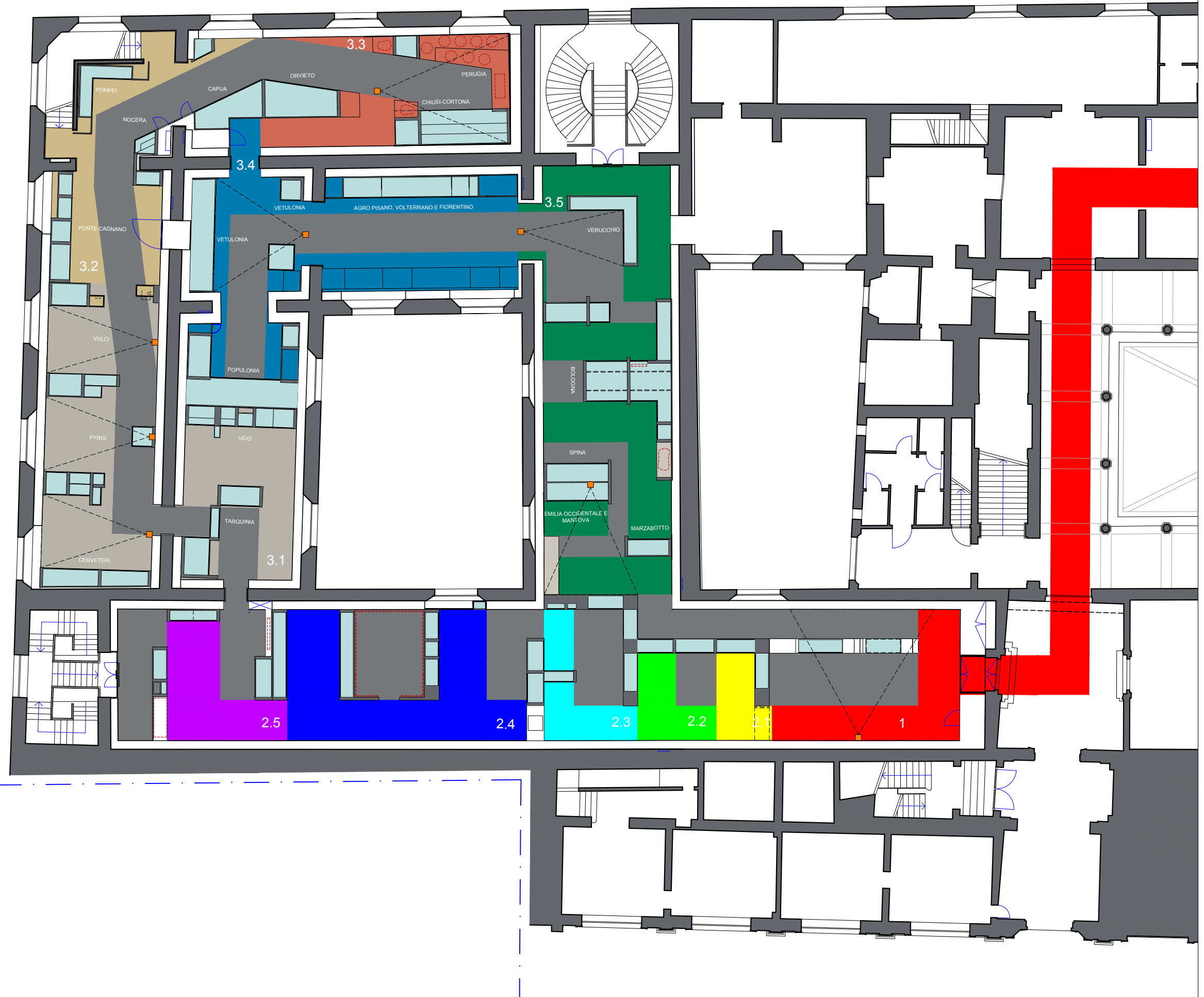

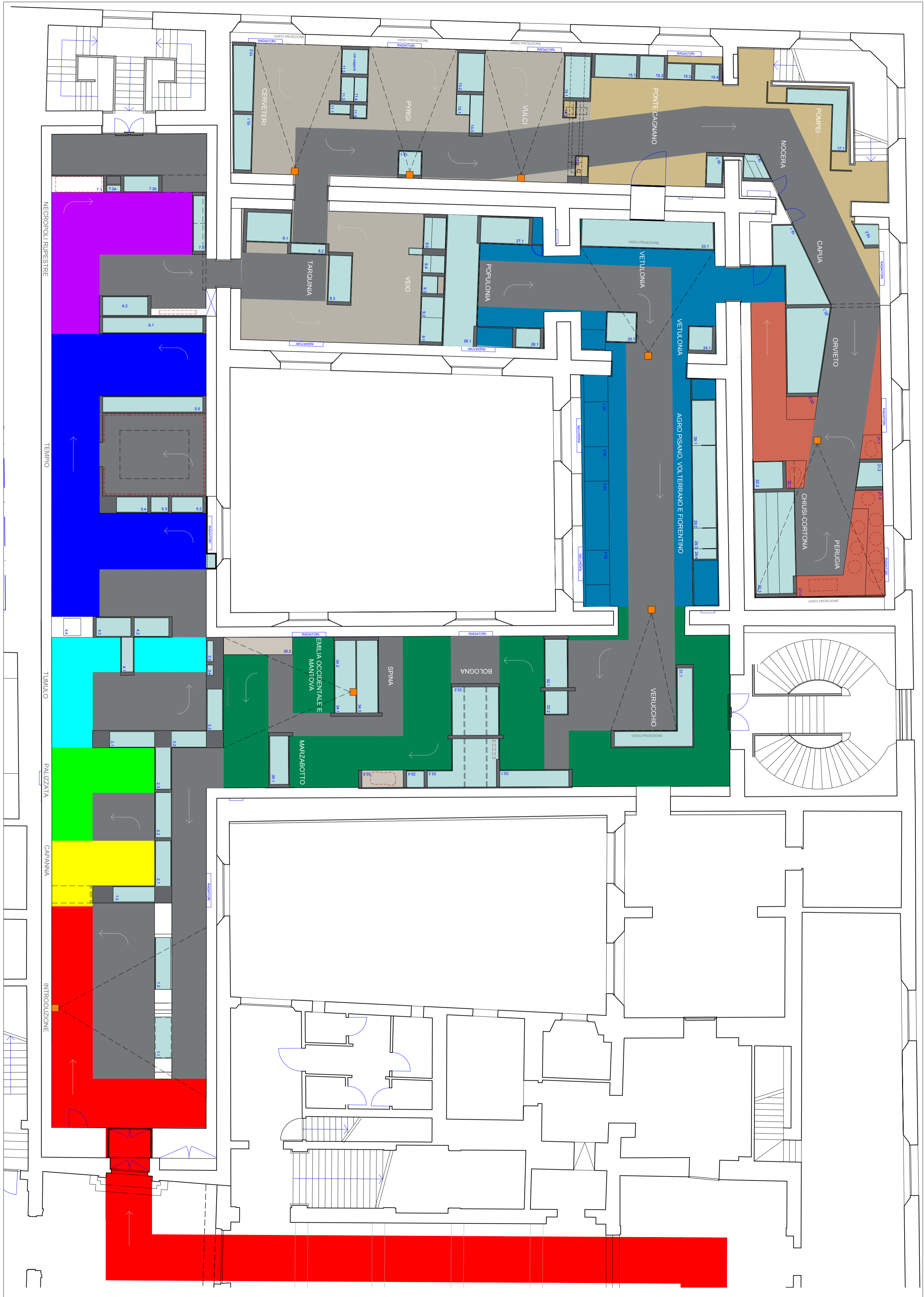

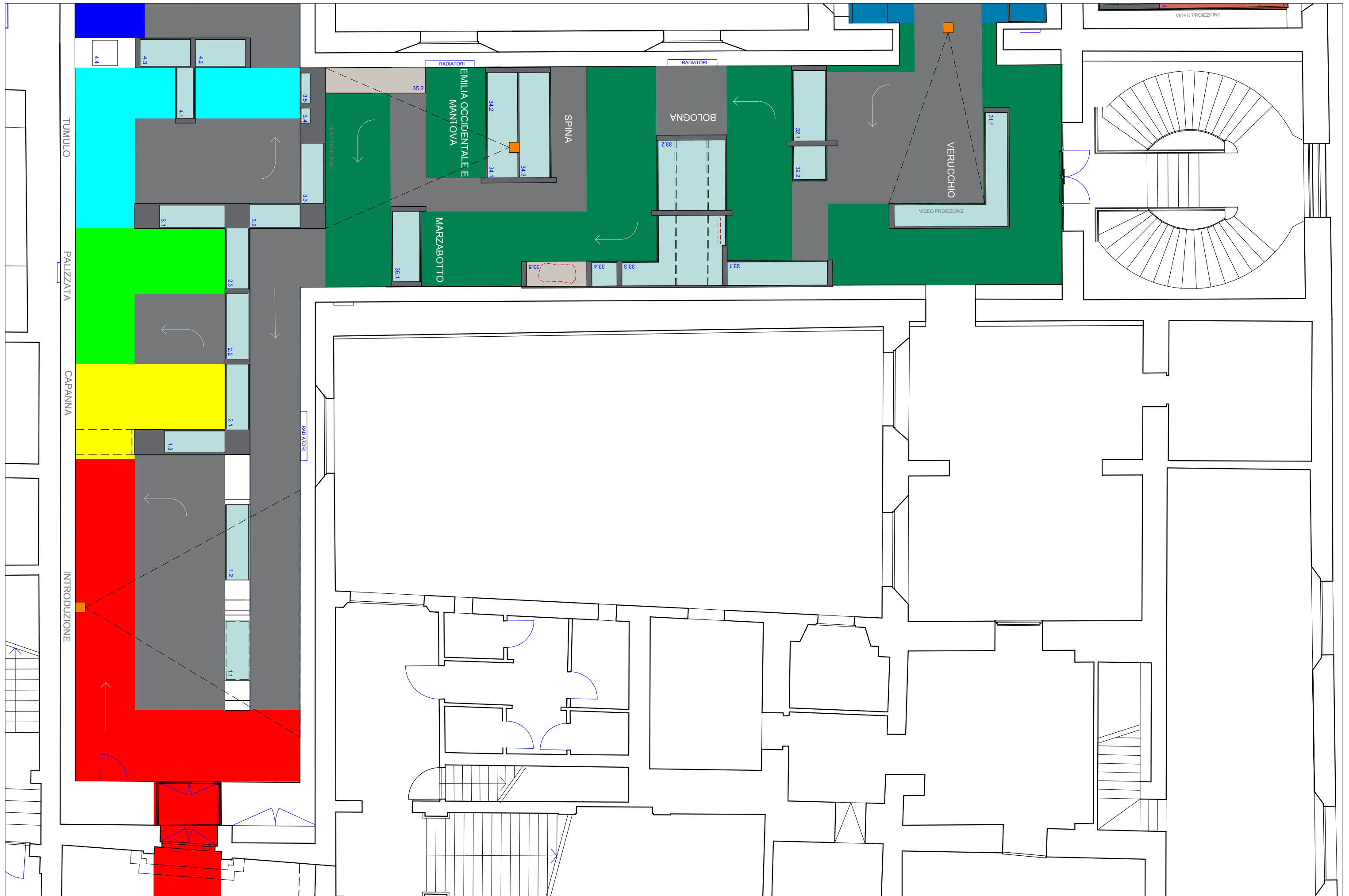



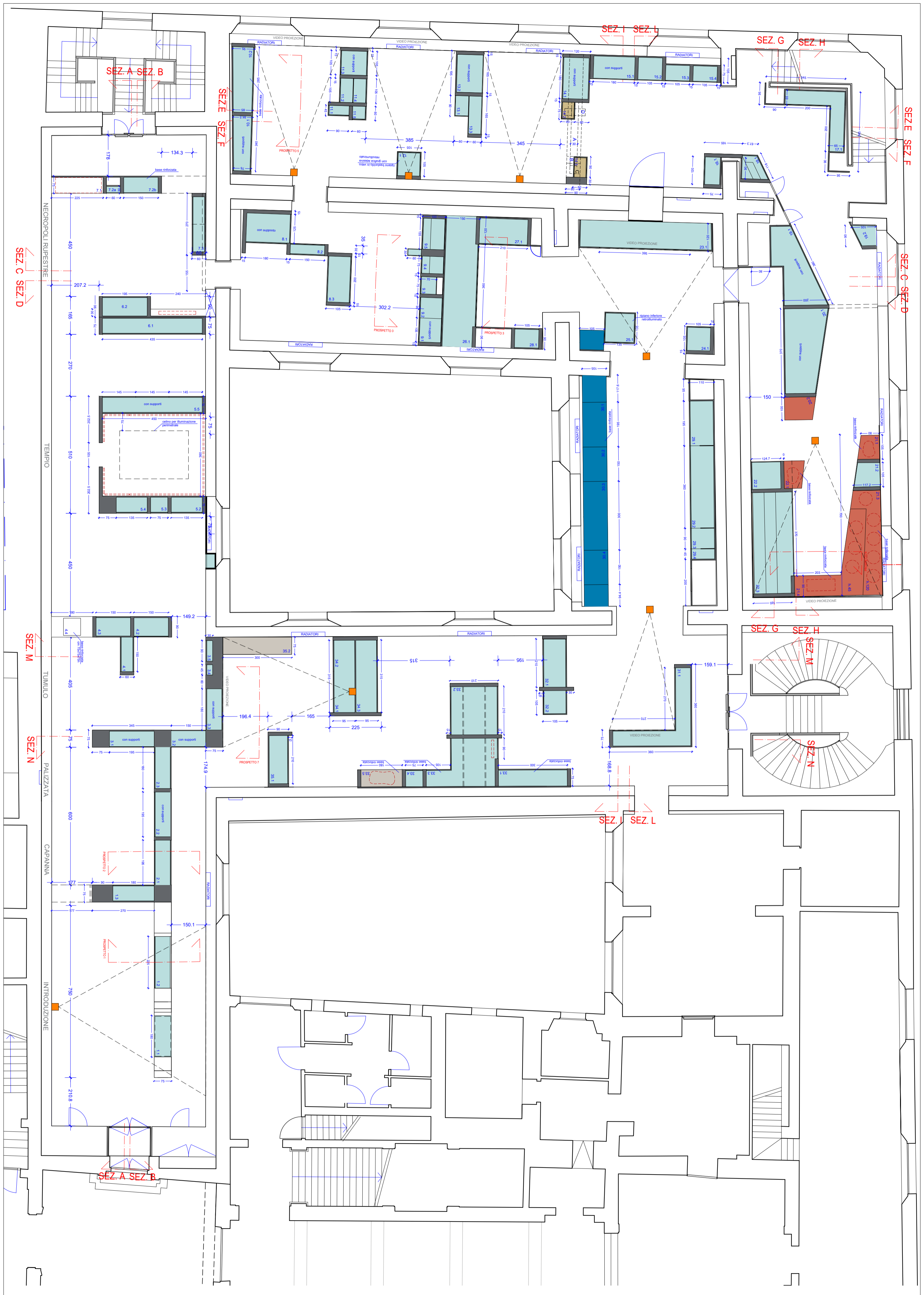

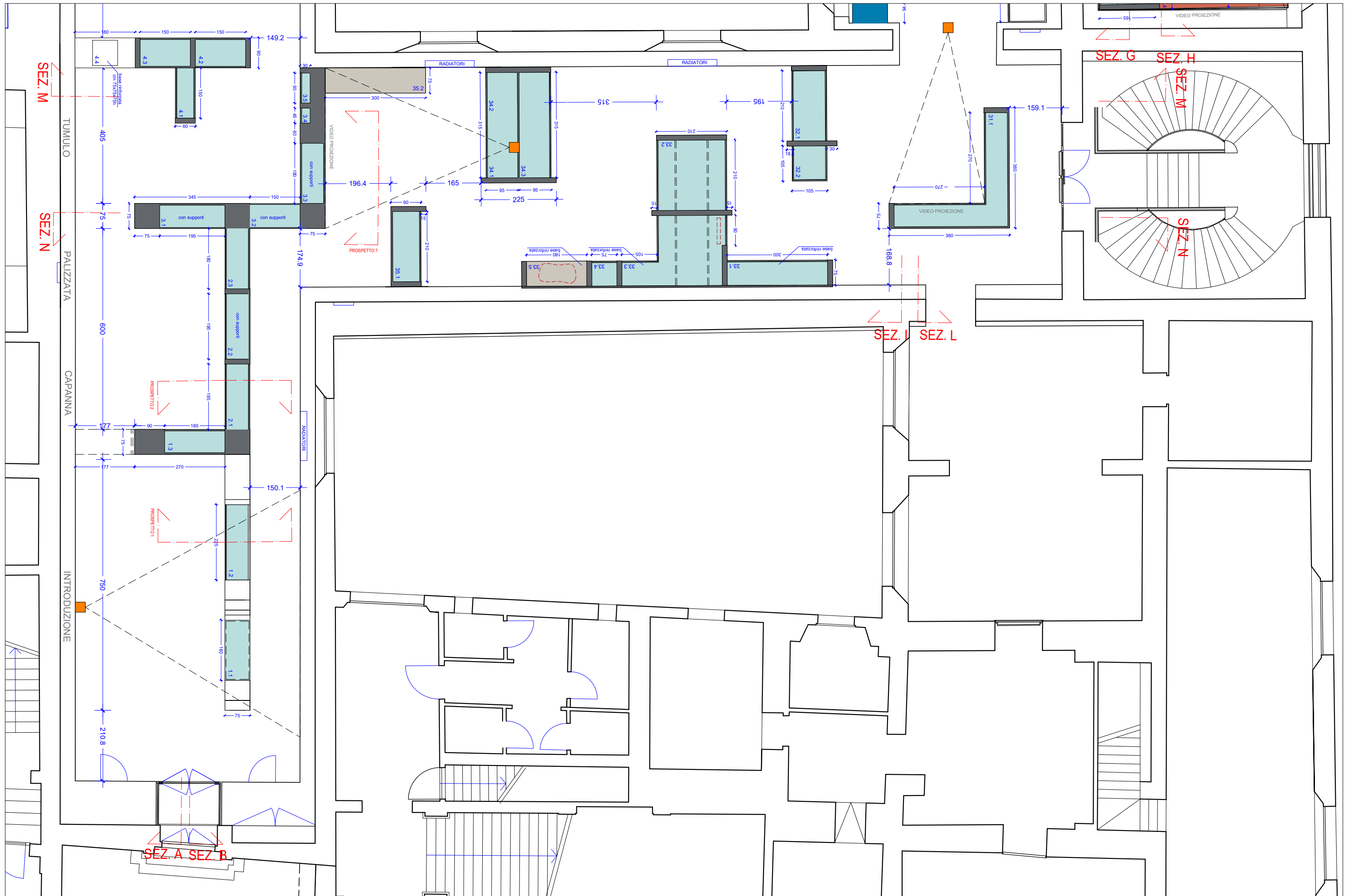



SEZIONE A

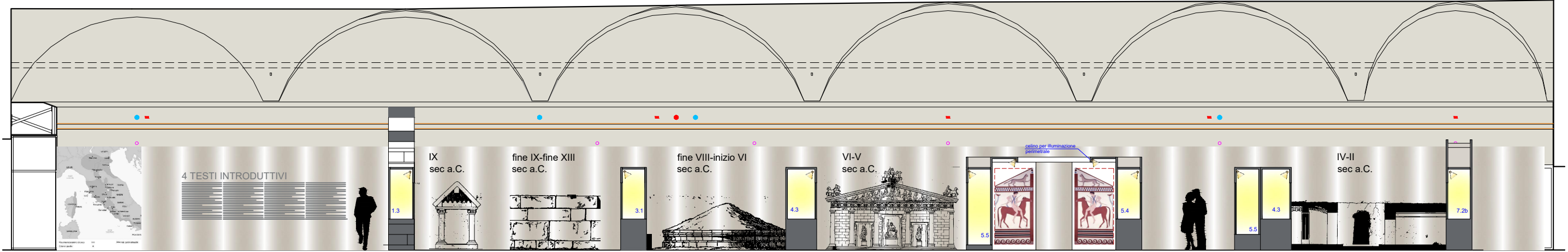

SEZIONE B

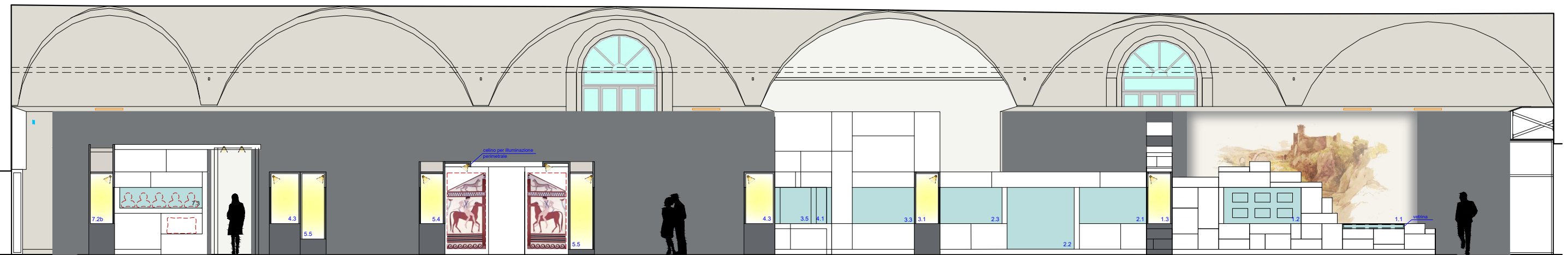

PROSPETTO 1

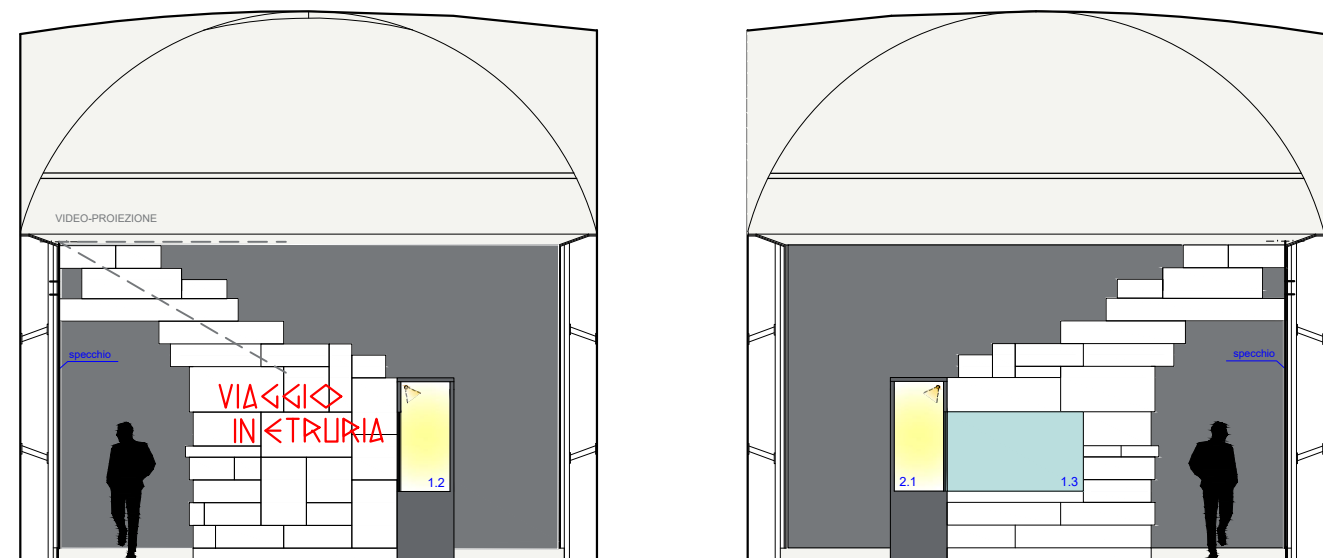

SEZIONE C

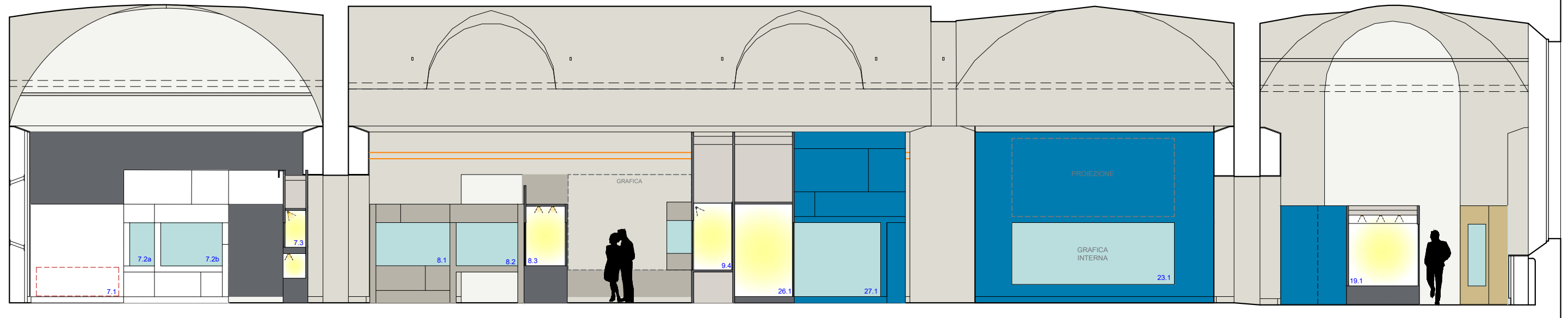

SEZIONE D

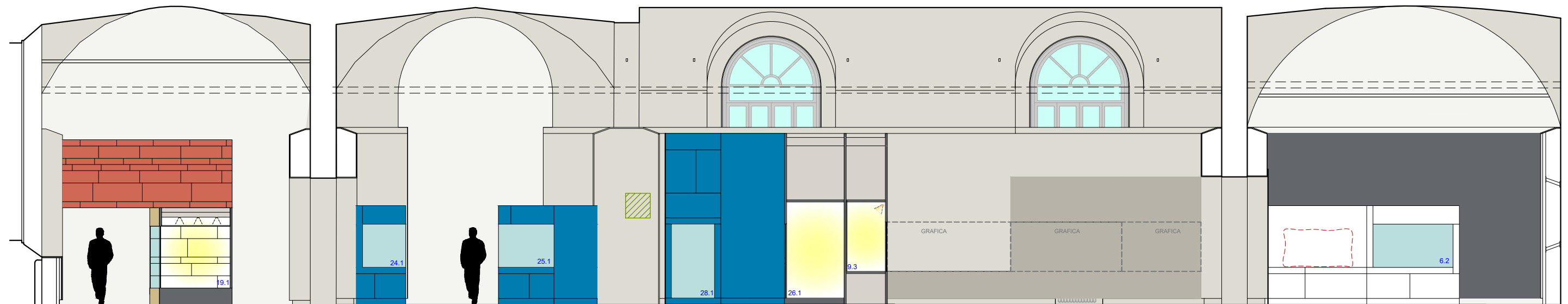

PROSPETTO 3

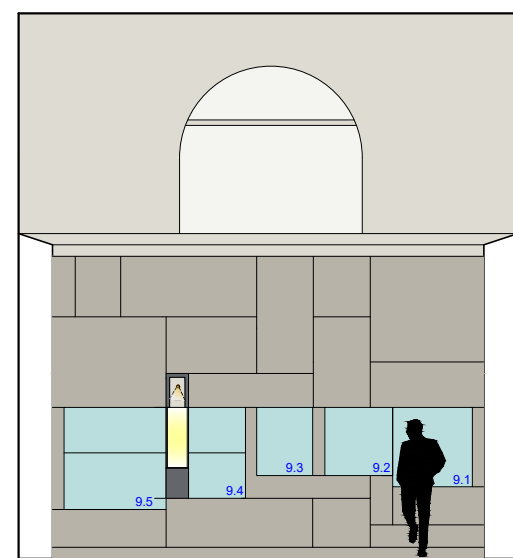

PROSPETTO 4

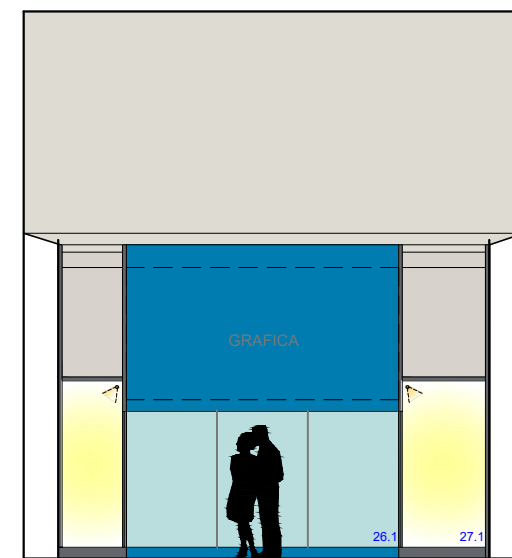

SEZIONE E

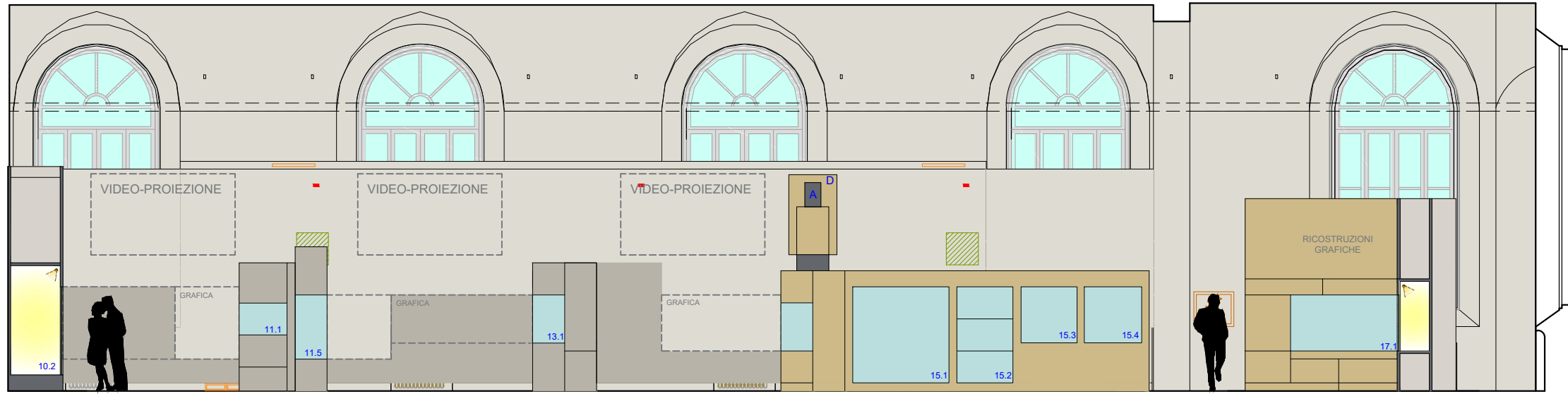

SEZIONE F

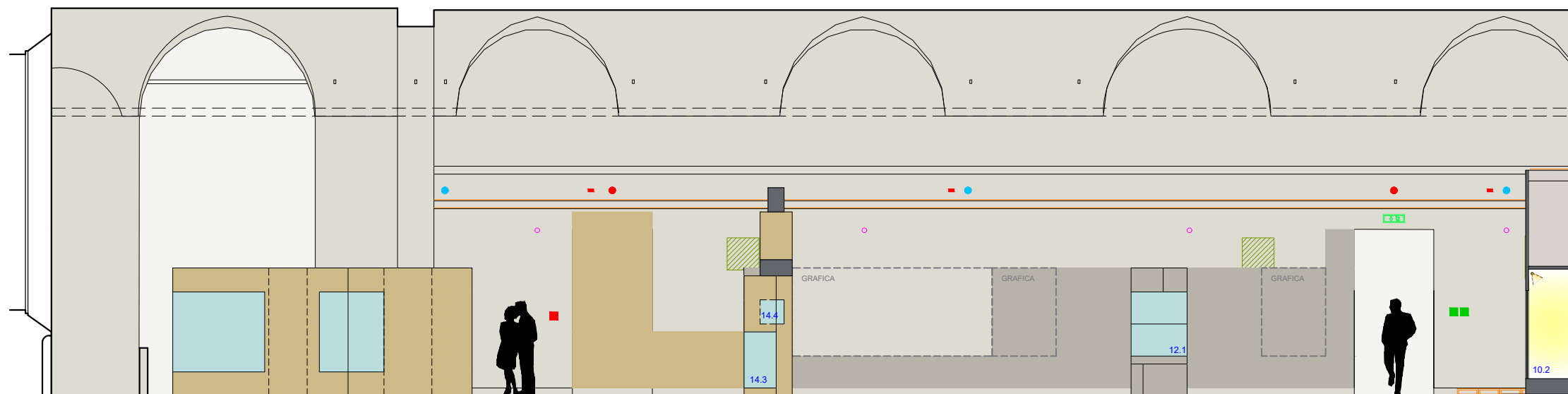

PROSPETTO 5

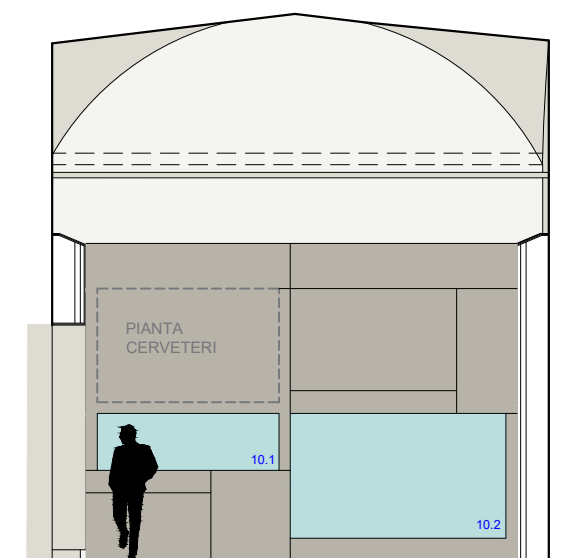

SEZIONE G

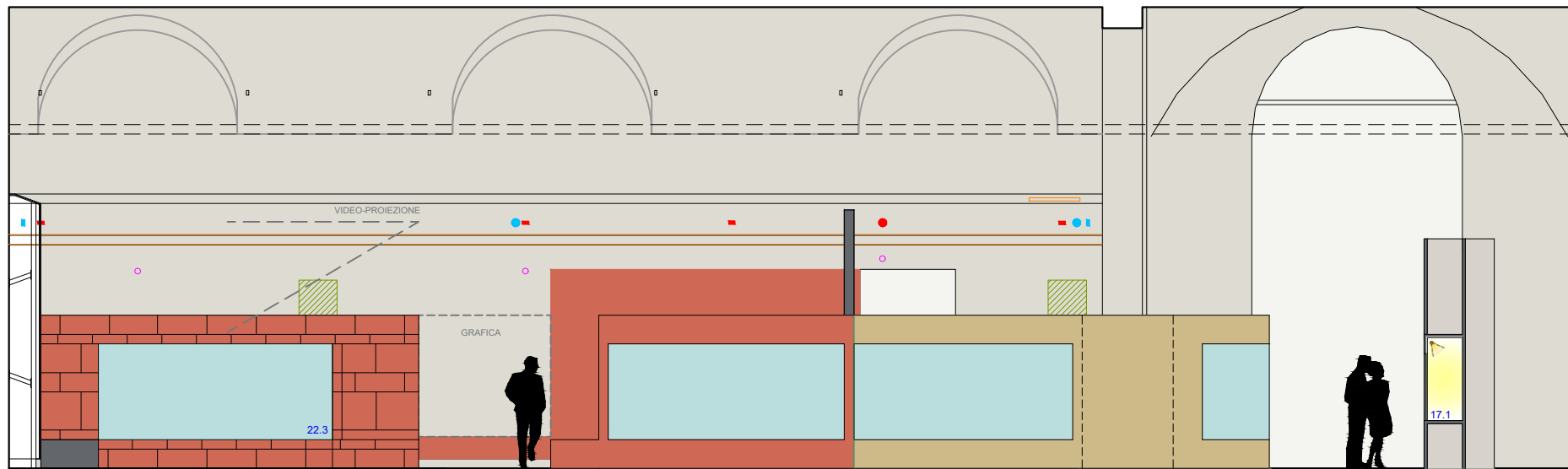

SEZIONE H

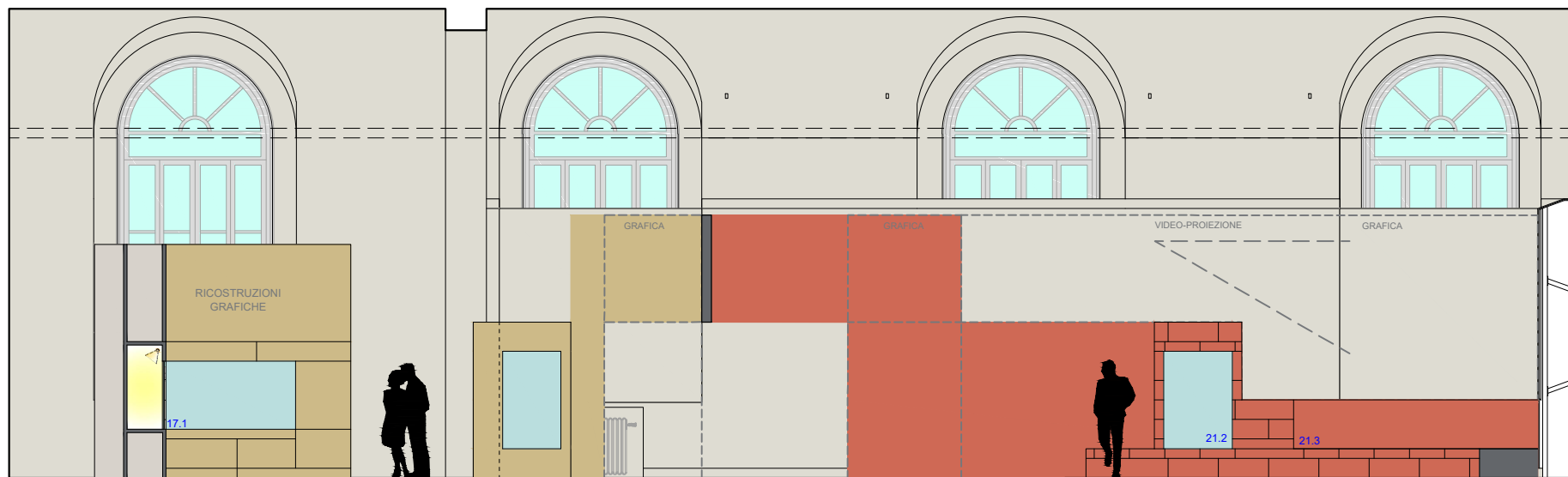

PROSPETTO 6

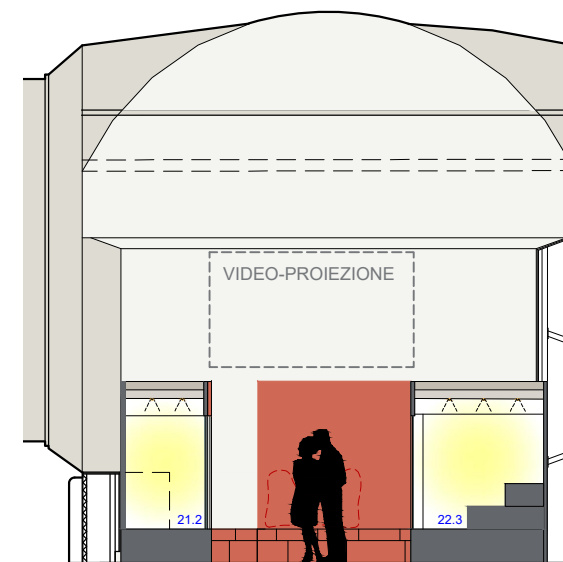

SEZIONE I

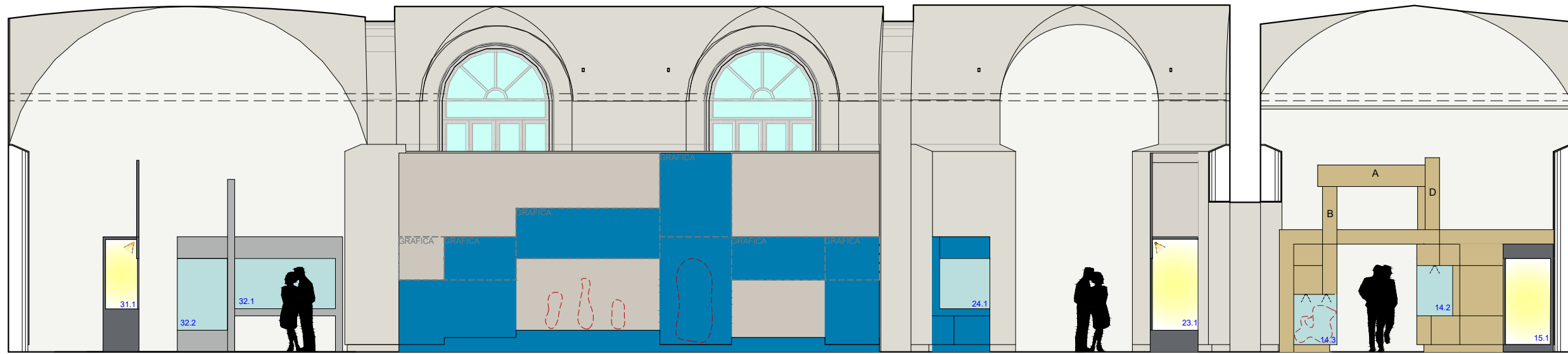

SEZIONE L

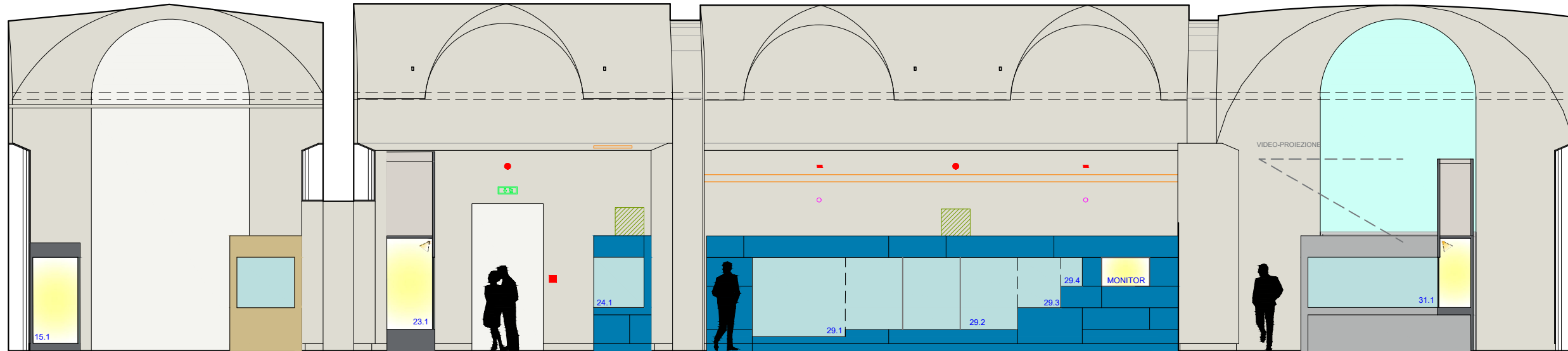

SEZIONE M



SEZIONE N

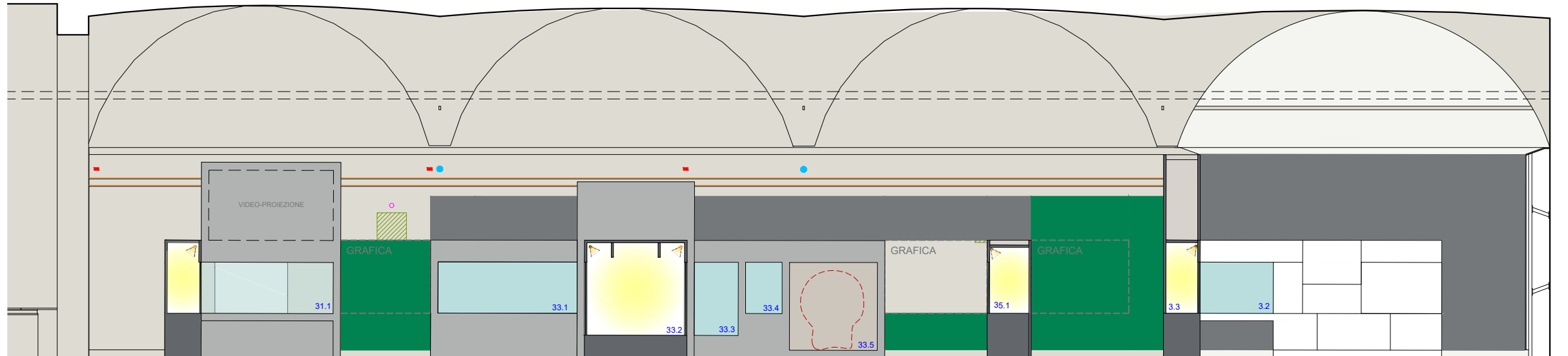

PROSPETTO 7

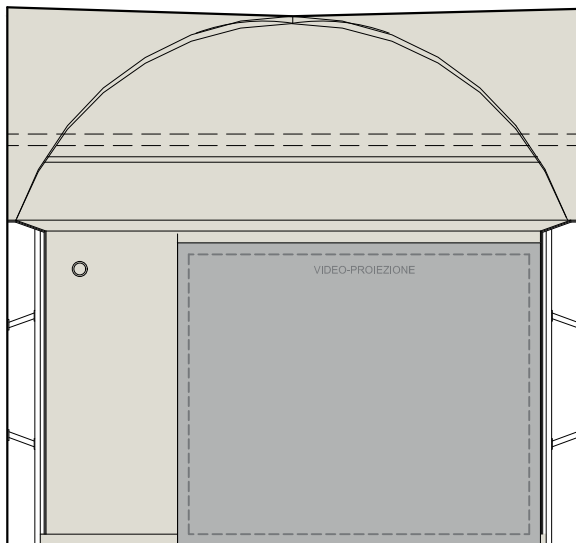

INTRODUZIONE AL VIAGGIO
INGRESSO - 1

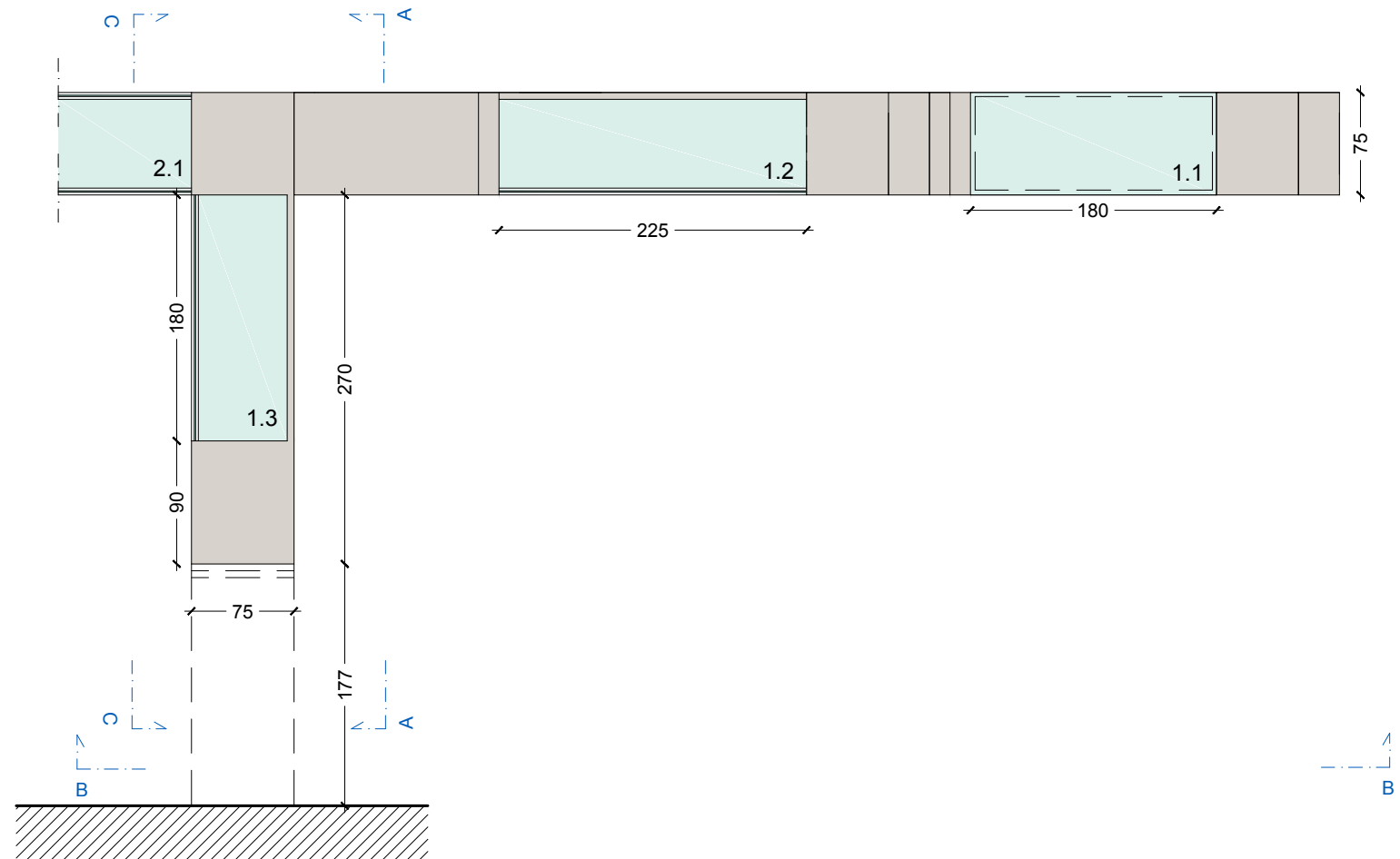
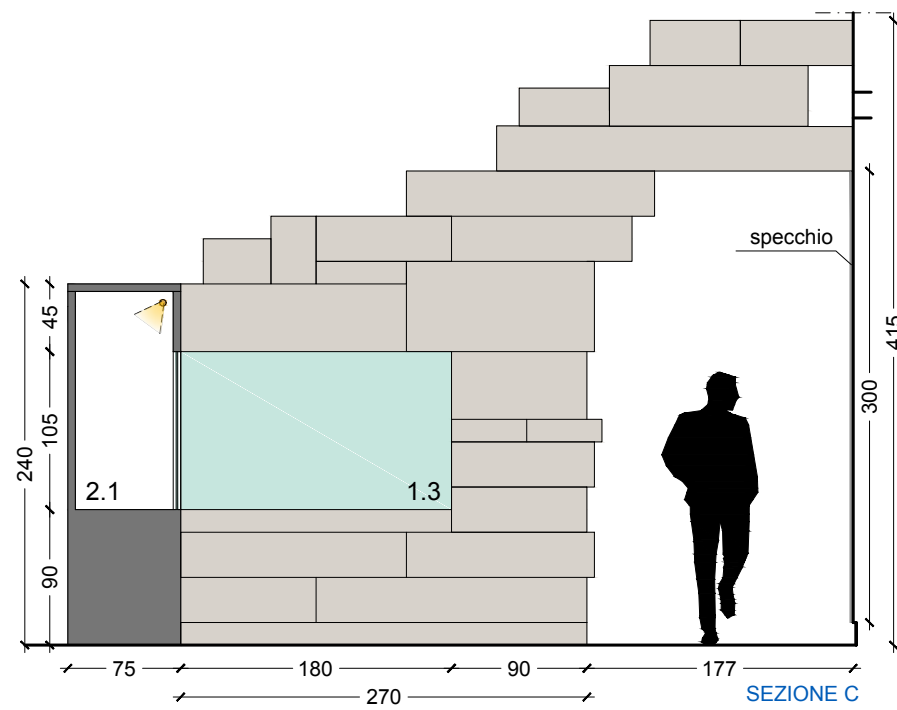
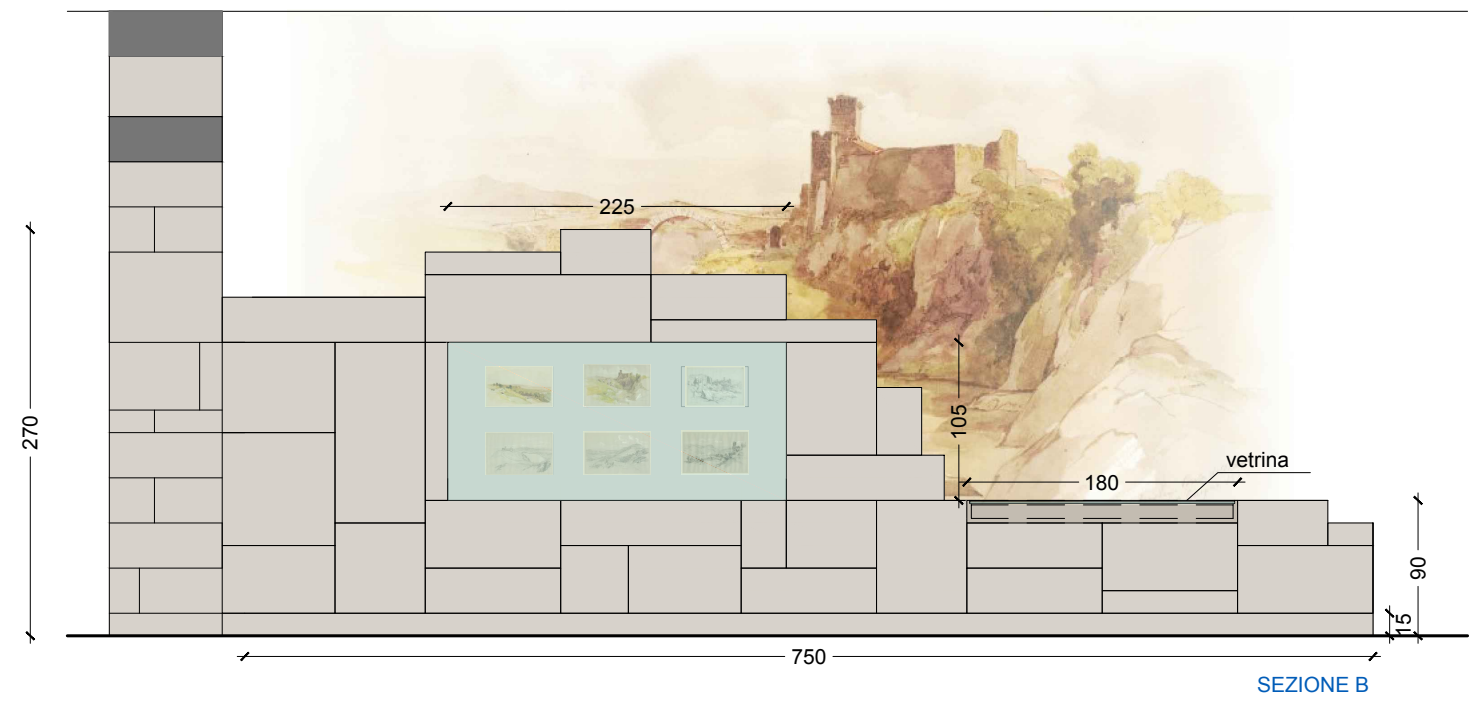
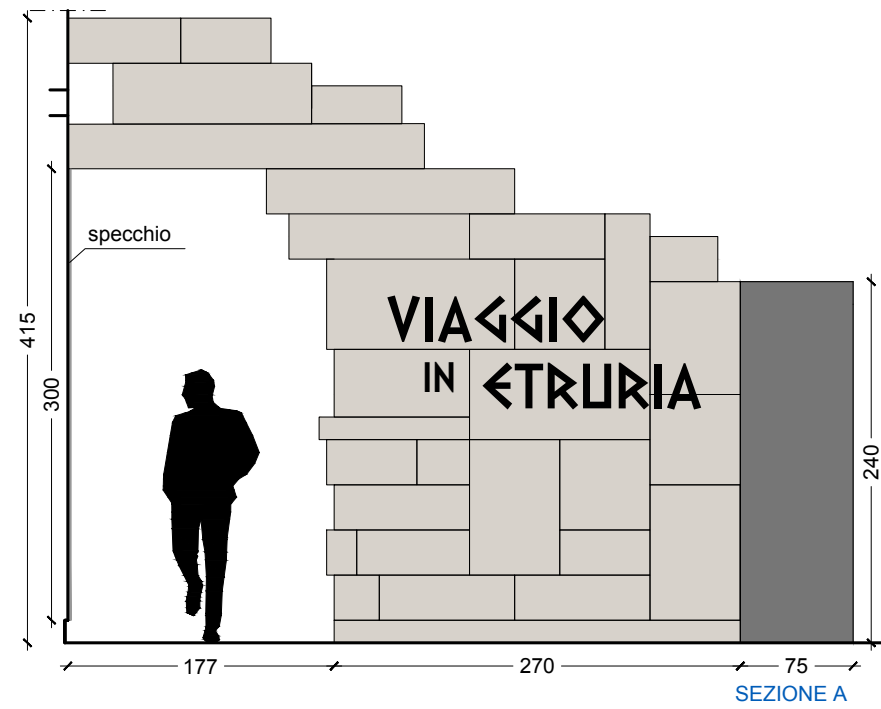

LA PREPARAZIONE AL VIAGGIO - I, II, III PERIODO

2-3

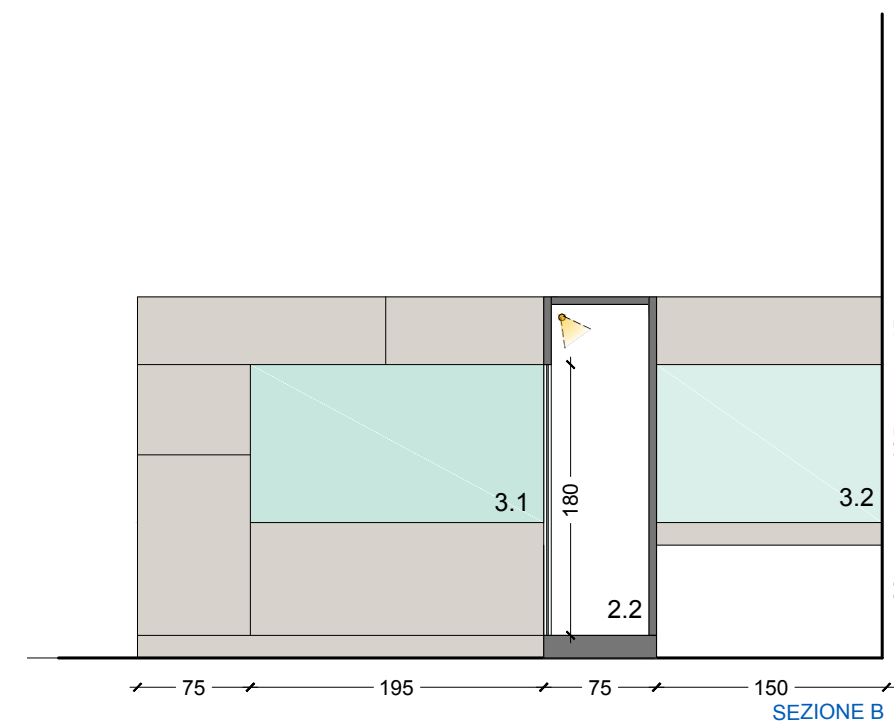
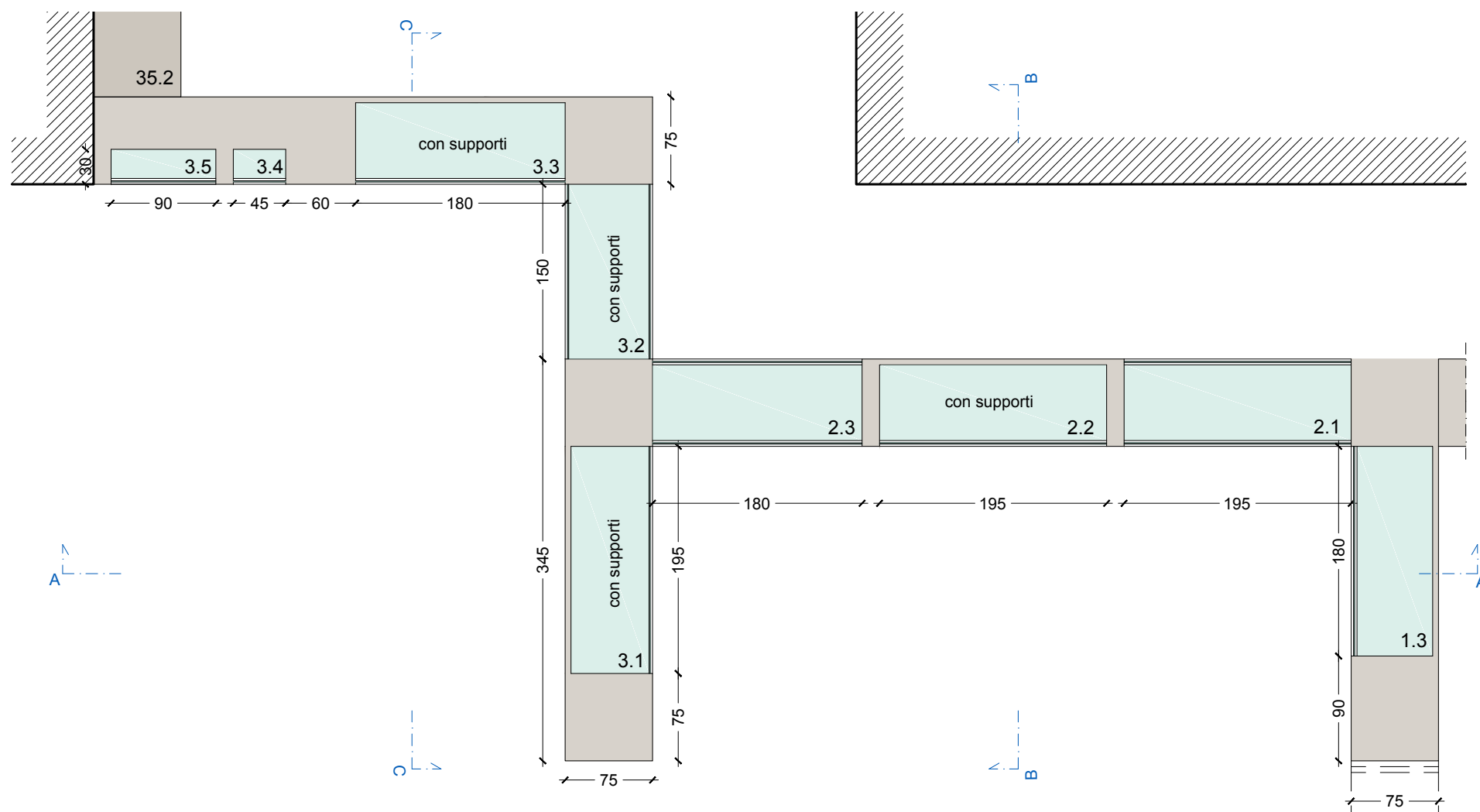
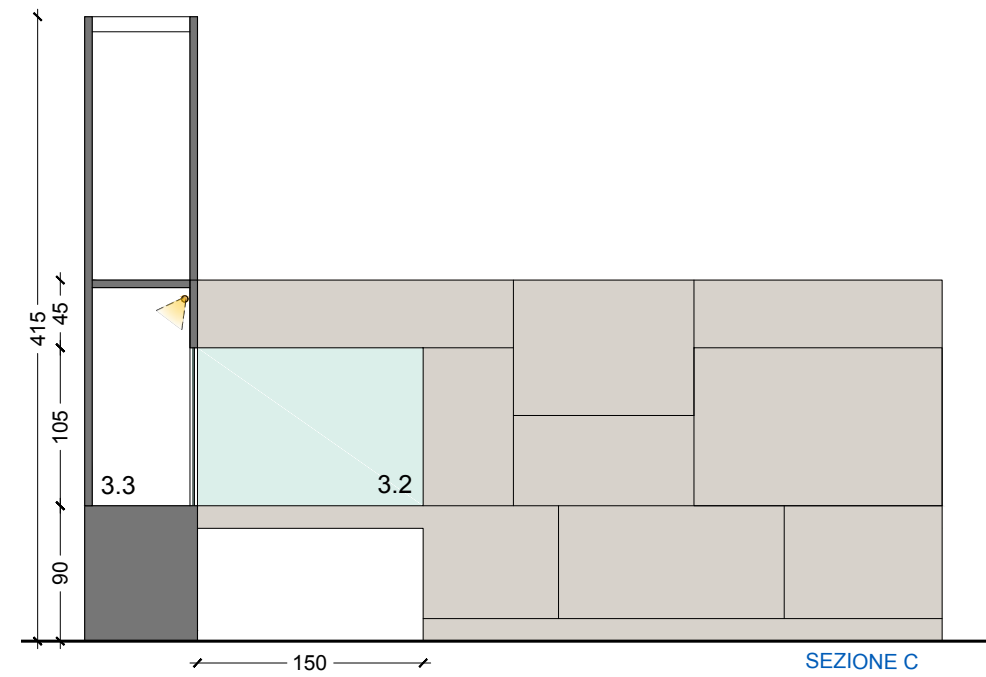
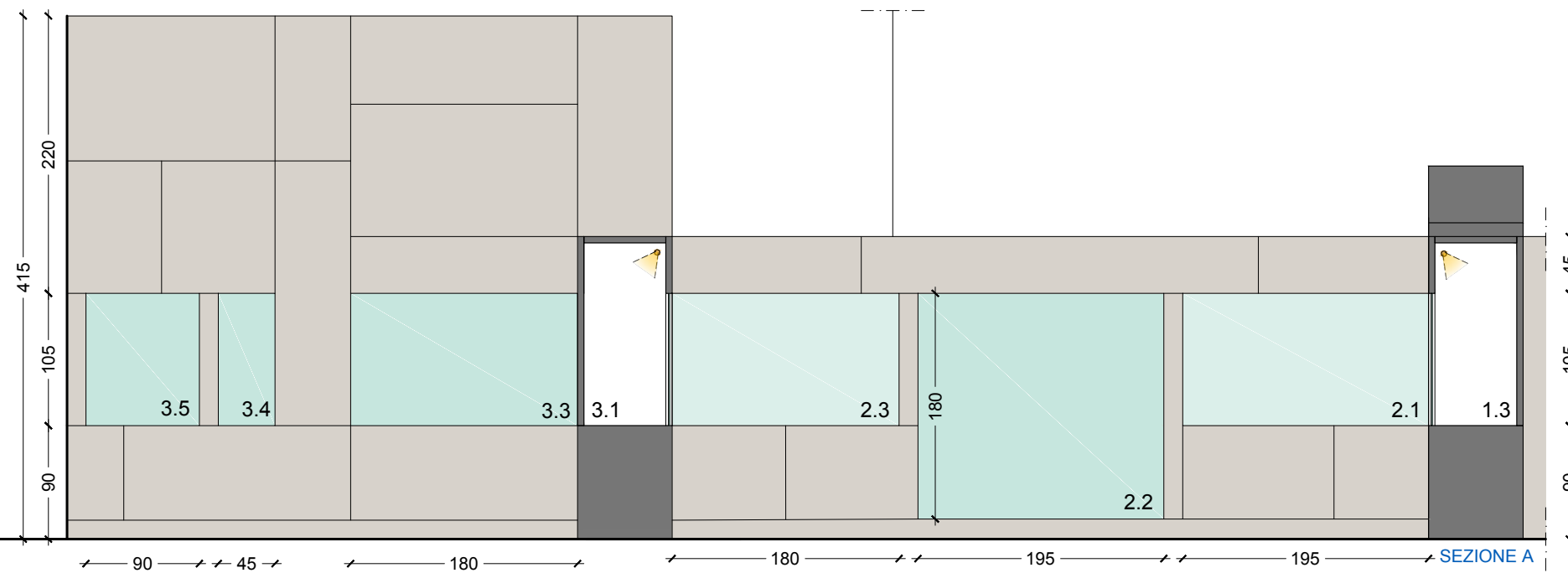

LA PREPARAZIONE AL VIAGGIO - III PERIODO

4



5

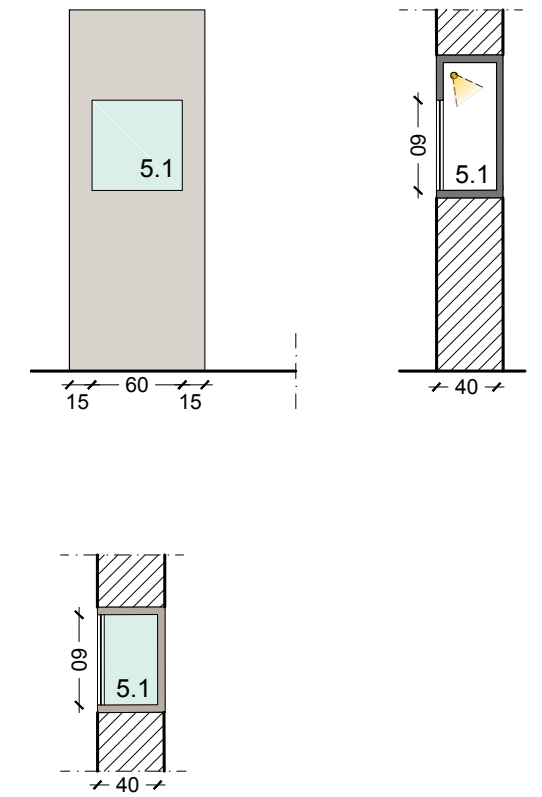

LA PREPARAZIONE AL VIAGGIO - IV PERIODO

5

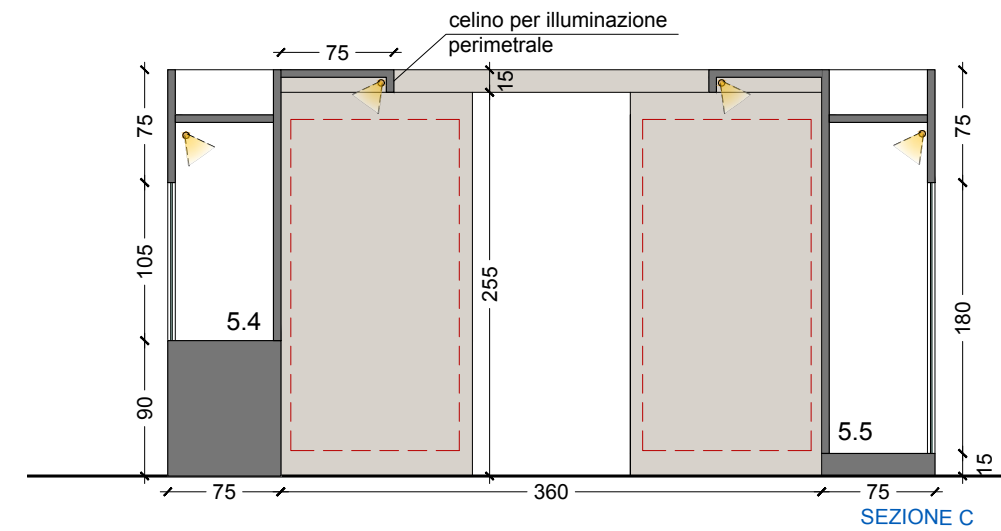
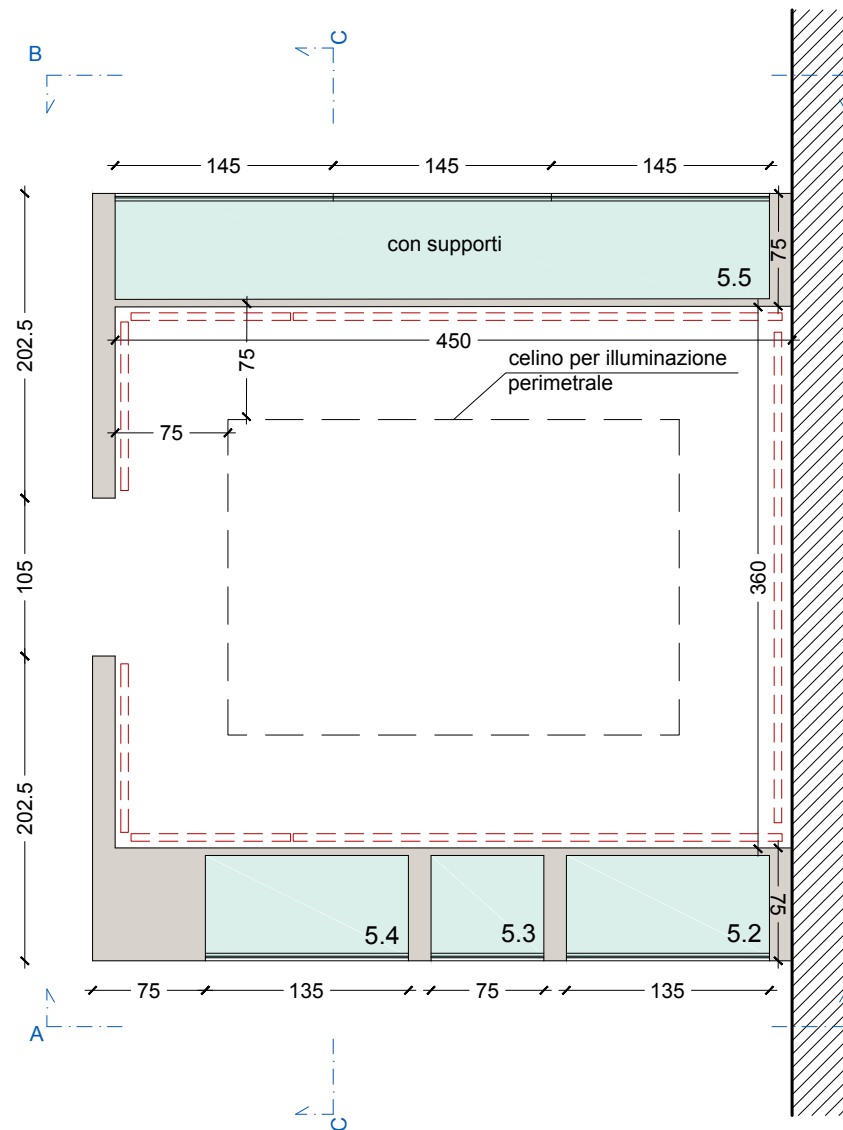
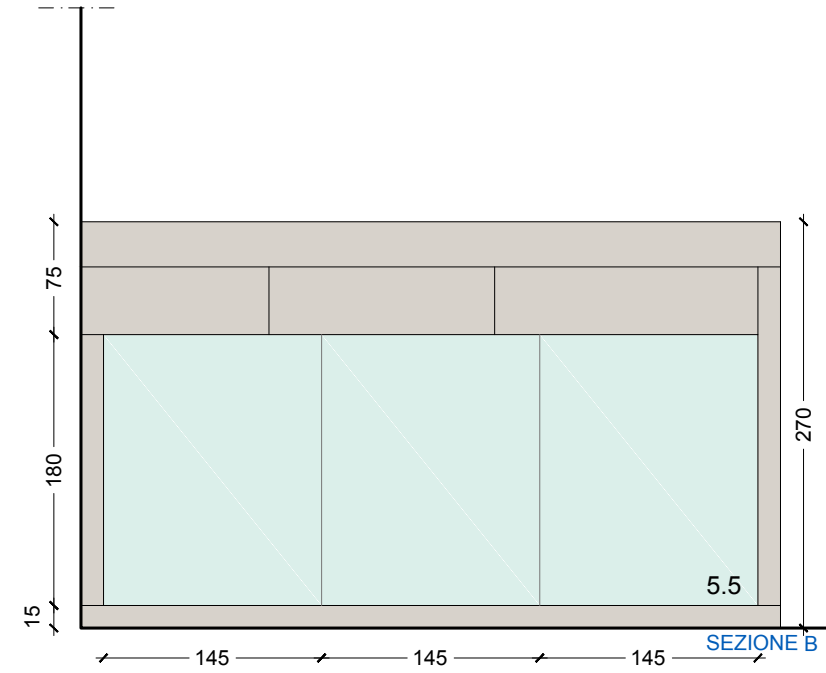
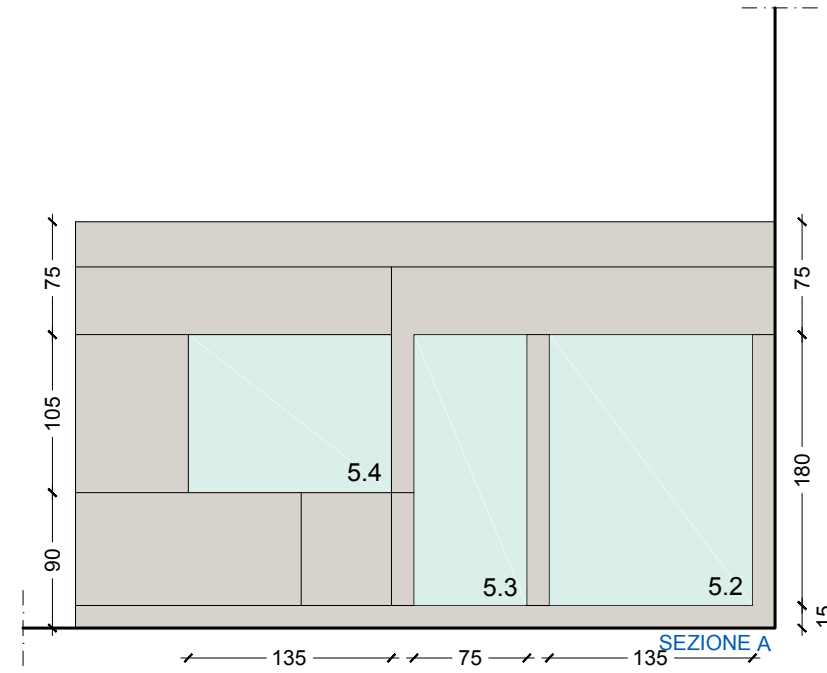

LA PREPARAZIONE AL VIAGGIO - IV,V PERIODO

6

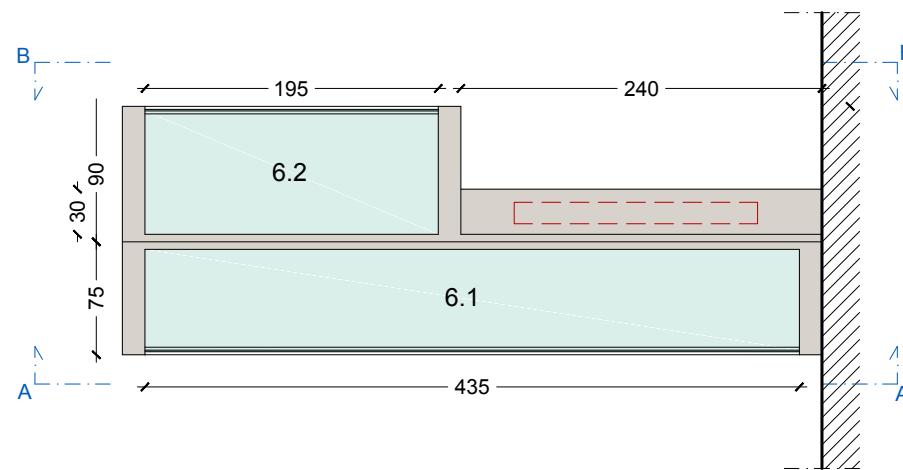
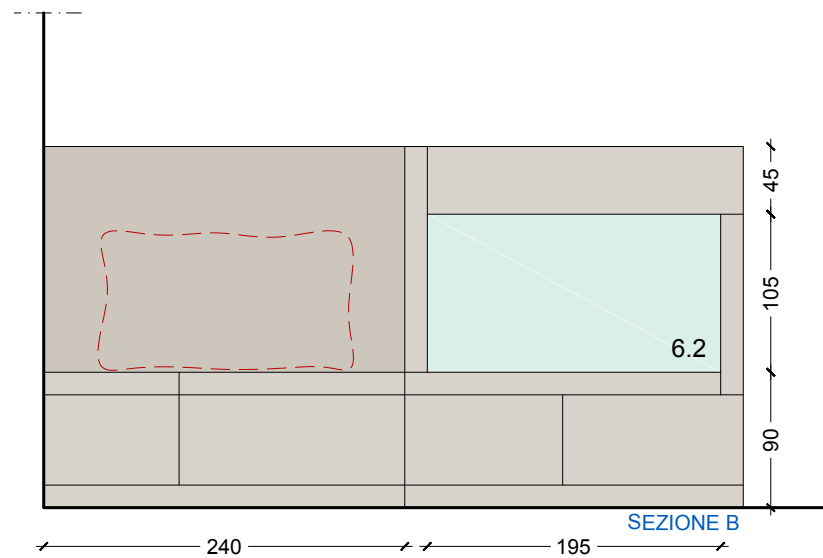
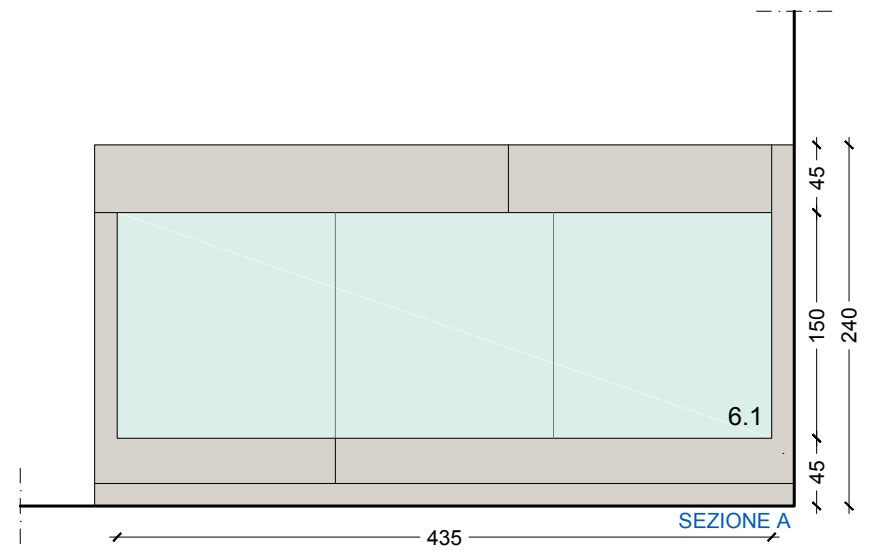

7

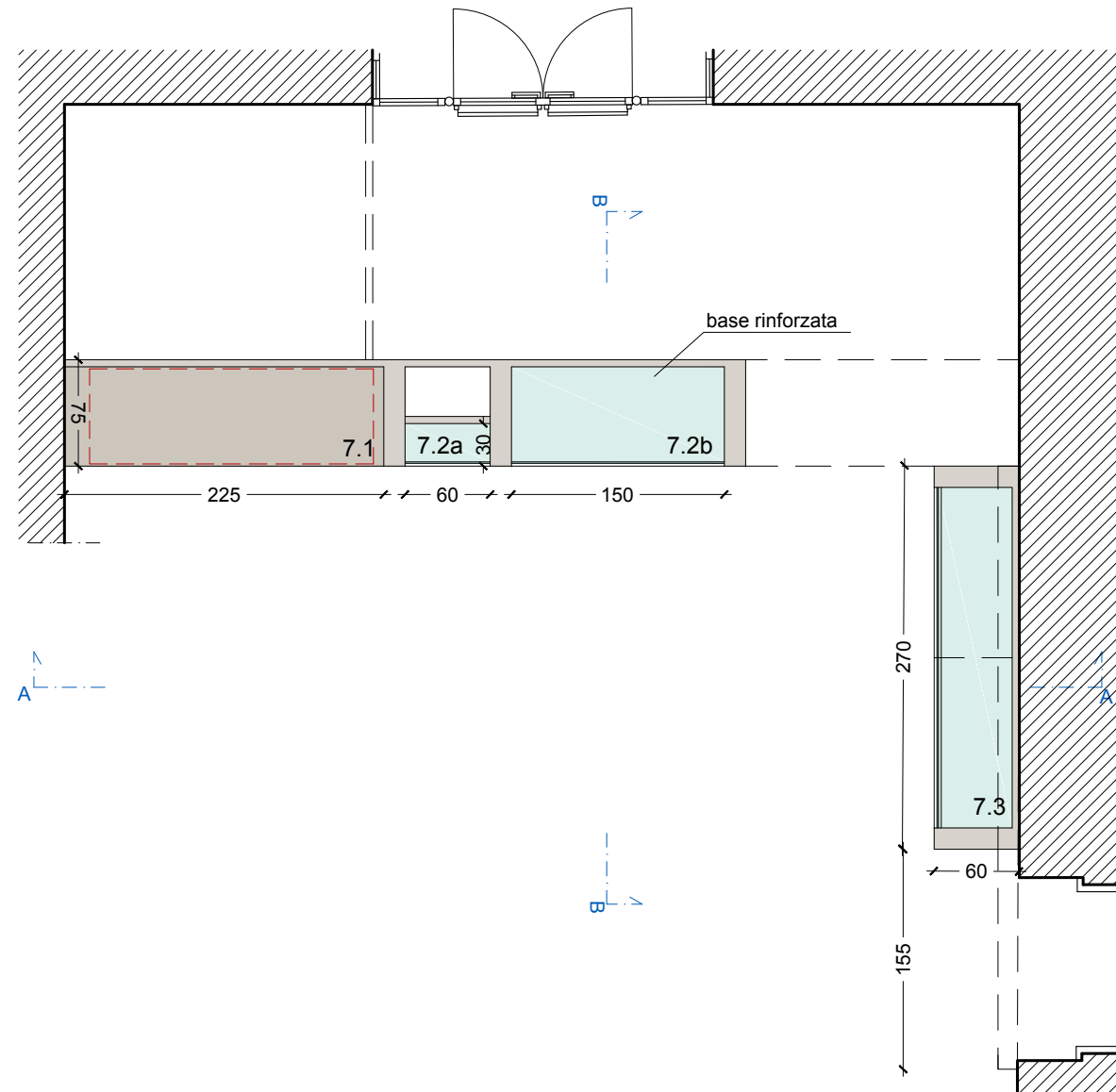
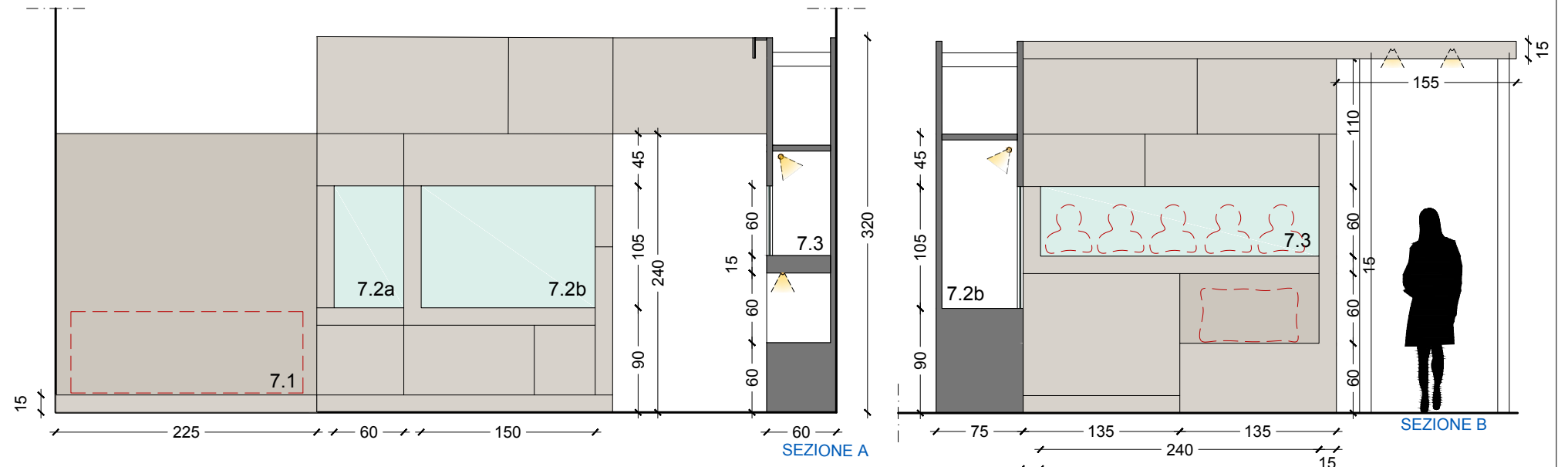

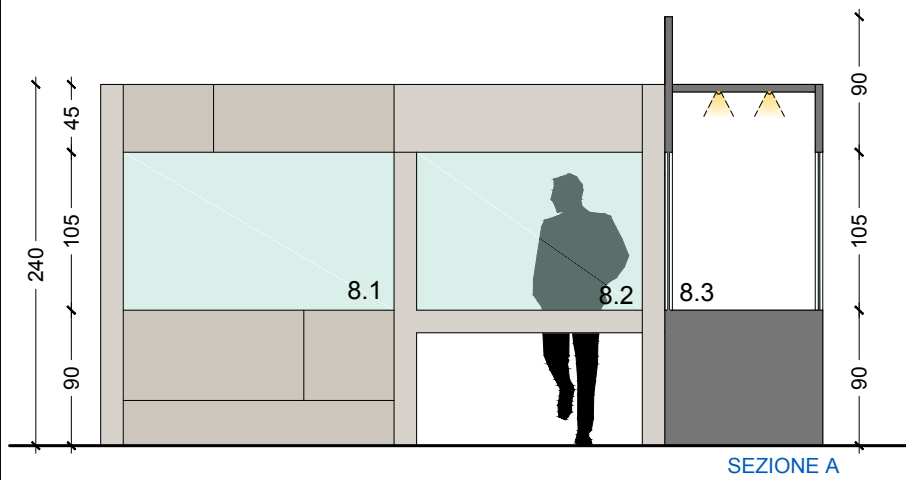

SEZIONE A

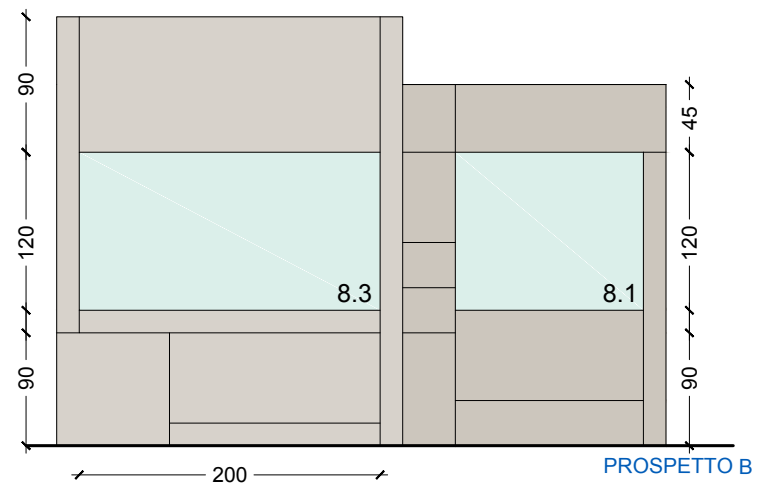

PROSPETTO B

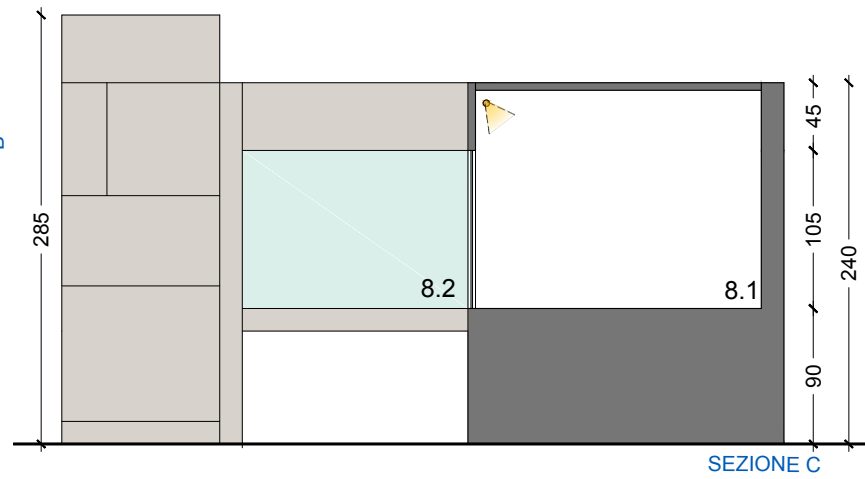
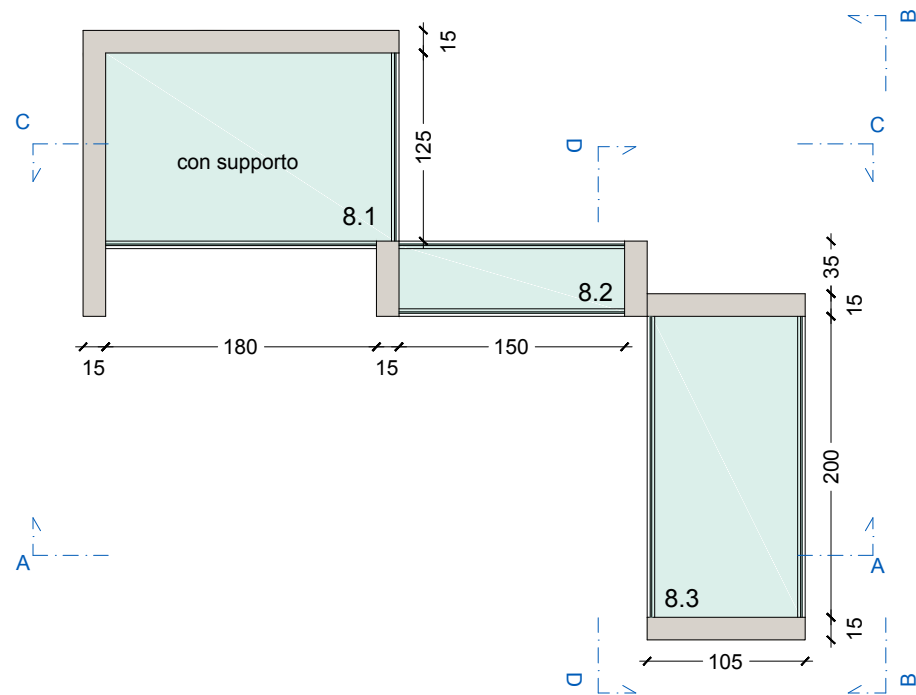

SEZIONE C



SEZIONE D

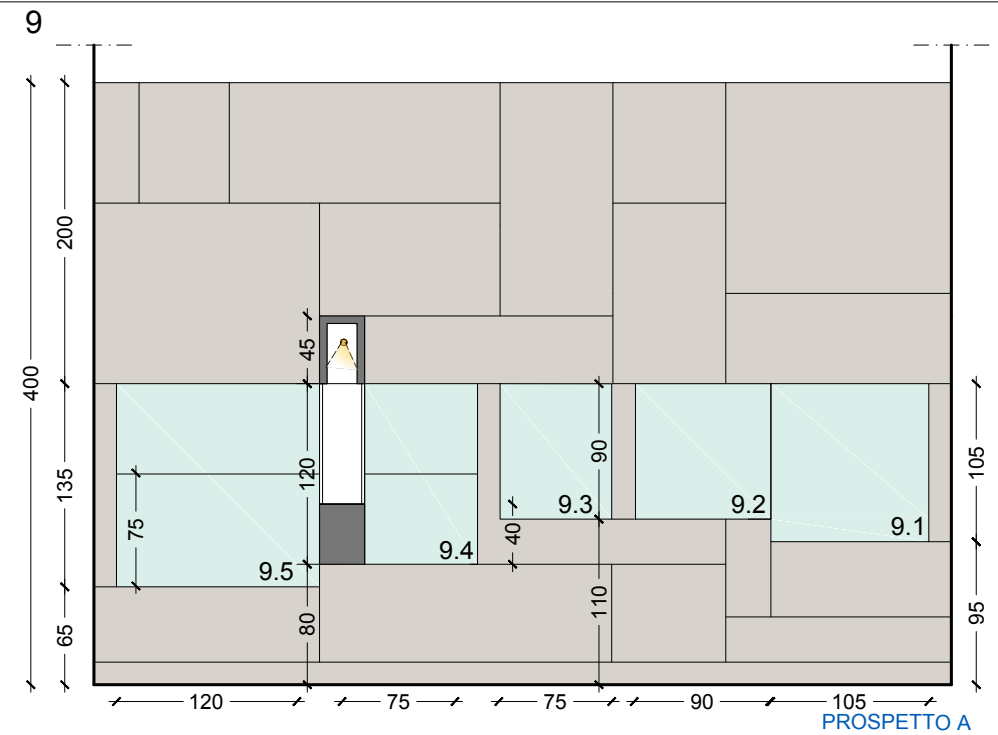

PROSPETTO A

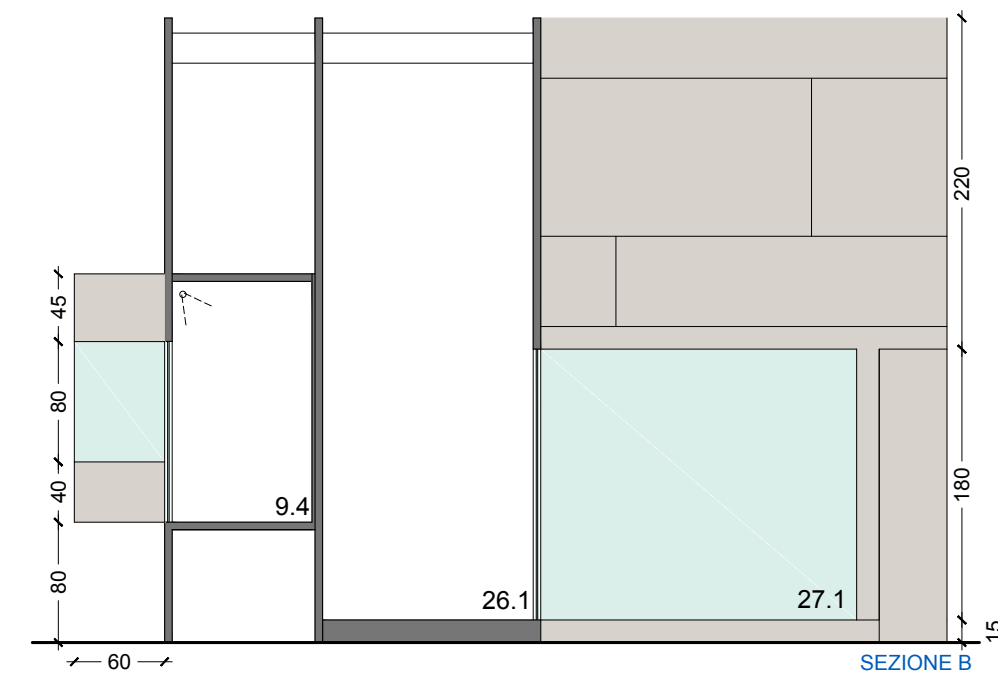

SEZIONE B

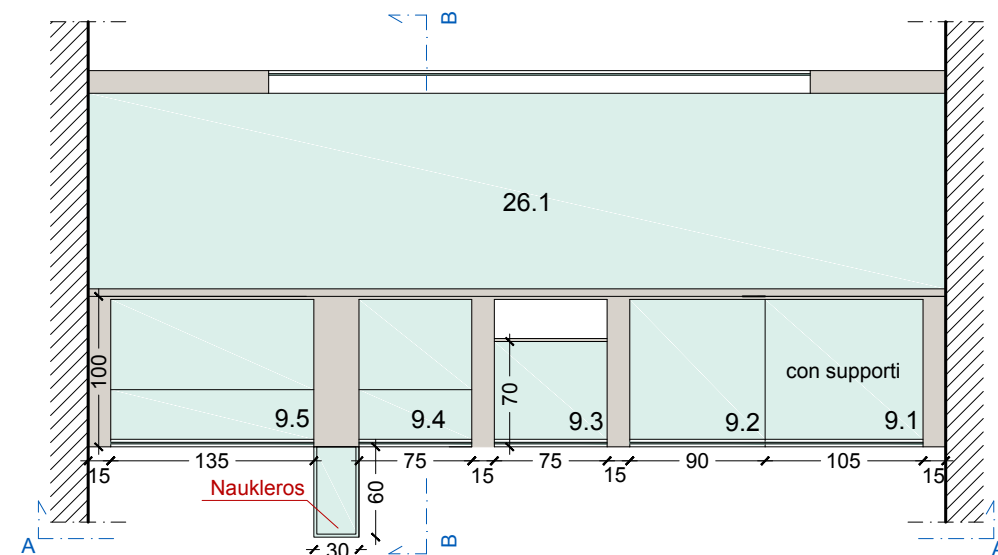

ETRURIA MERIDIONALE

10

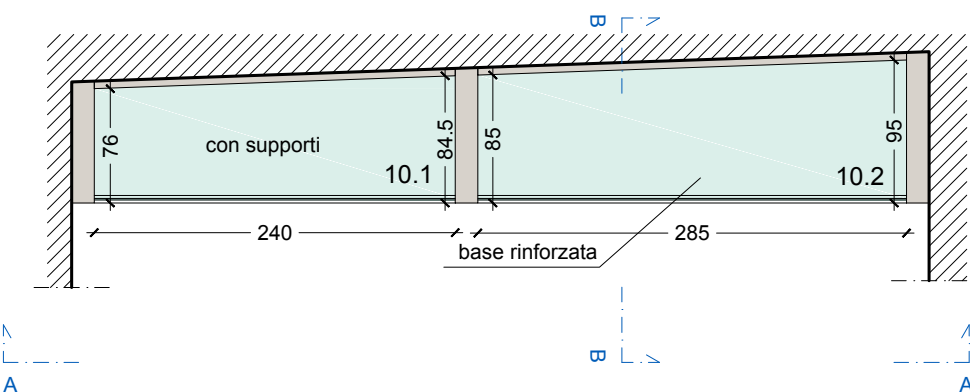
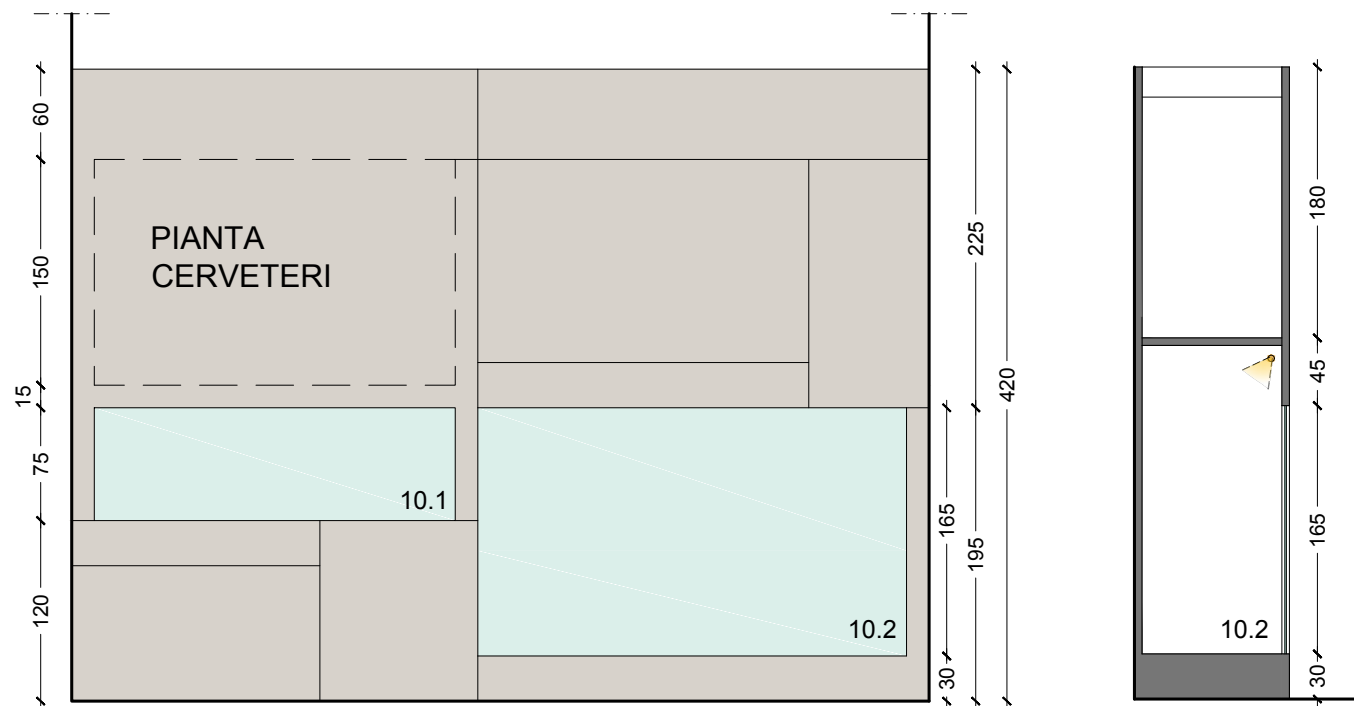

12

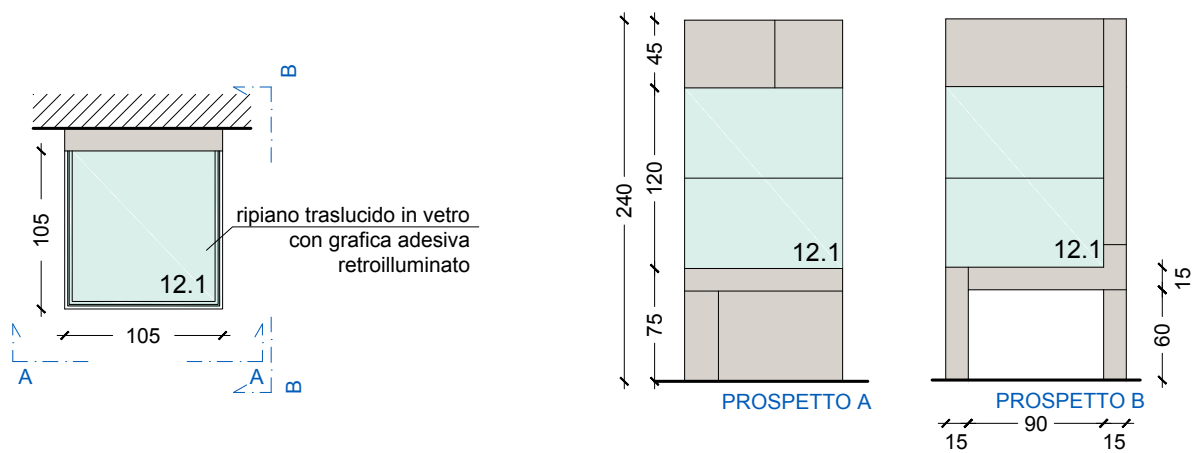

11

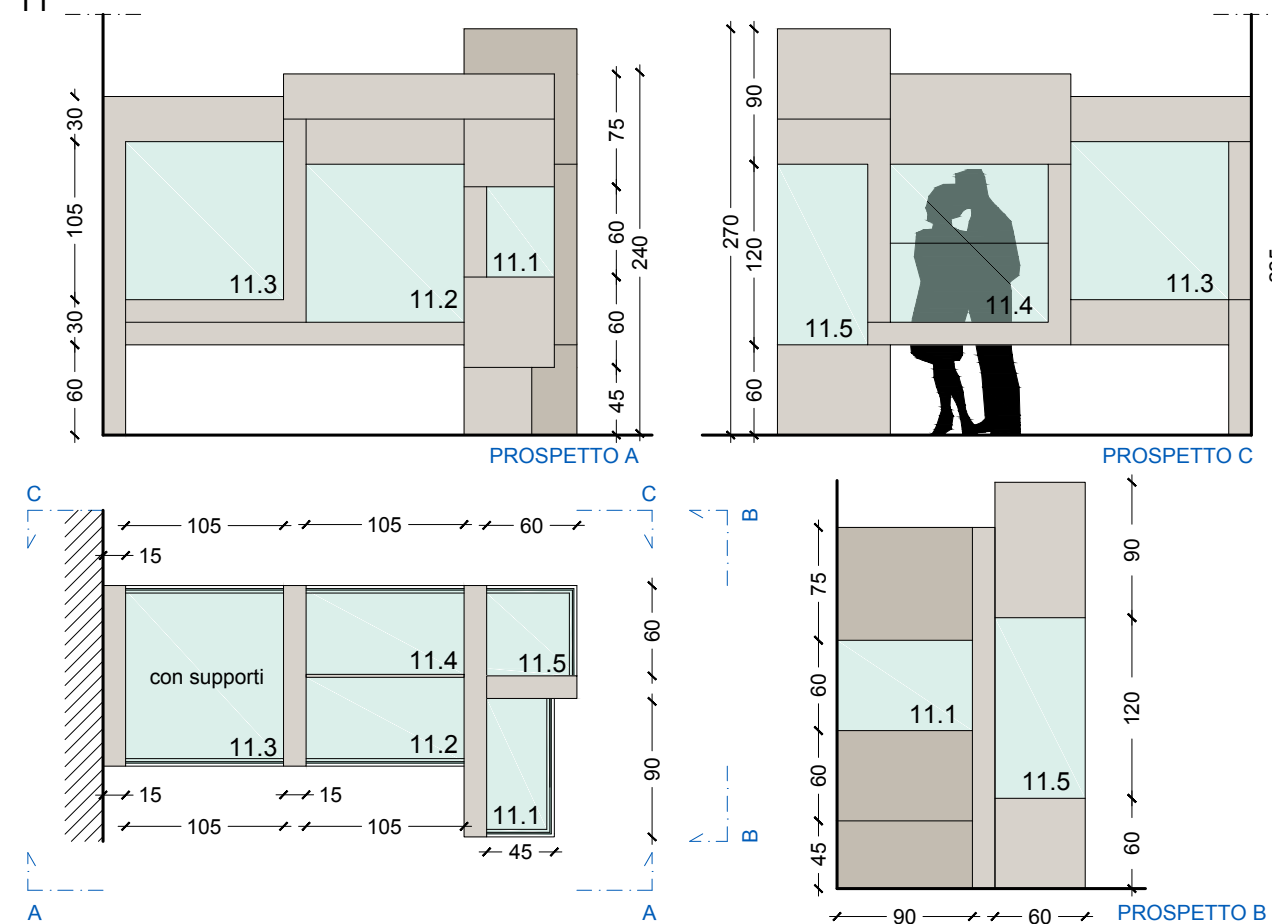

13

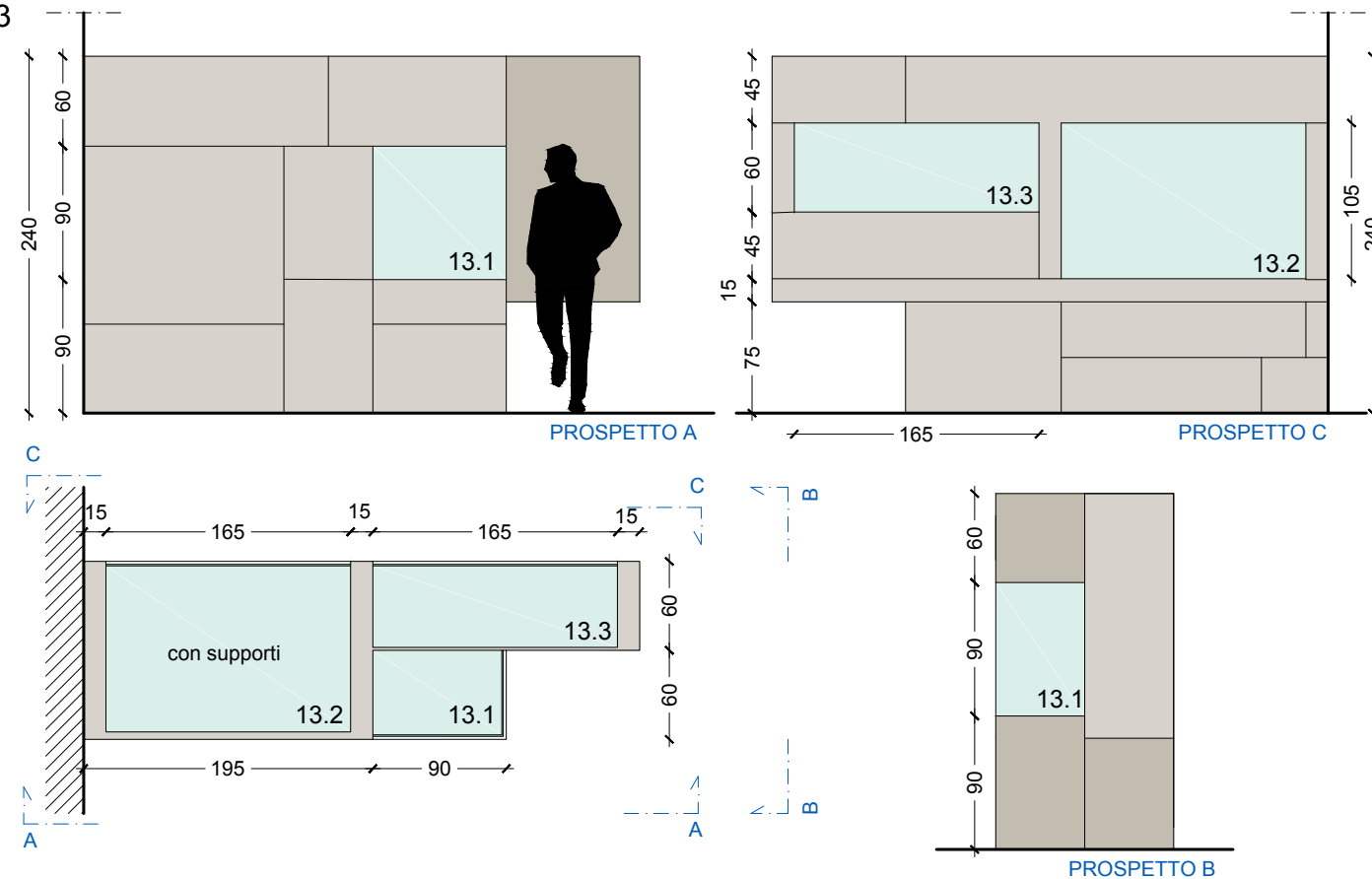

ETRURIA MERIDIONALE

14

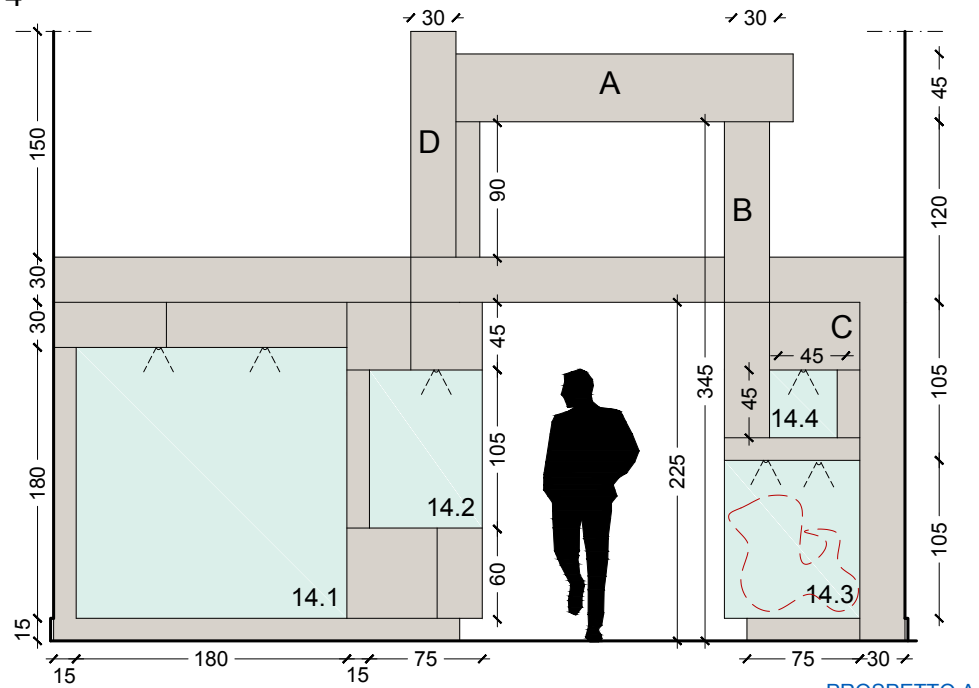

PROSPETTO A

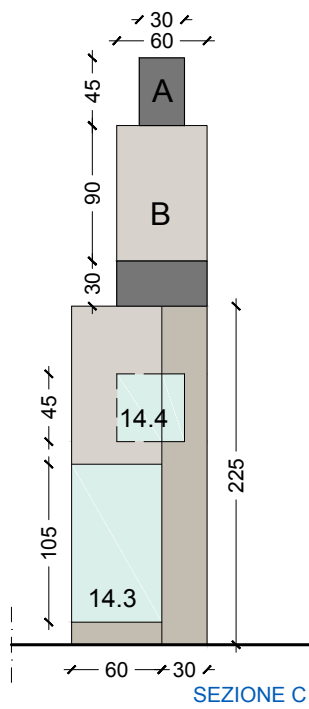

SEZIONE C

15

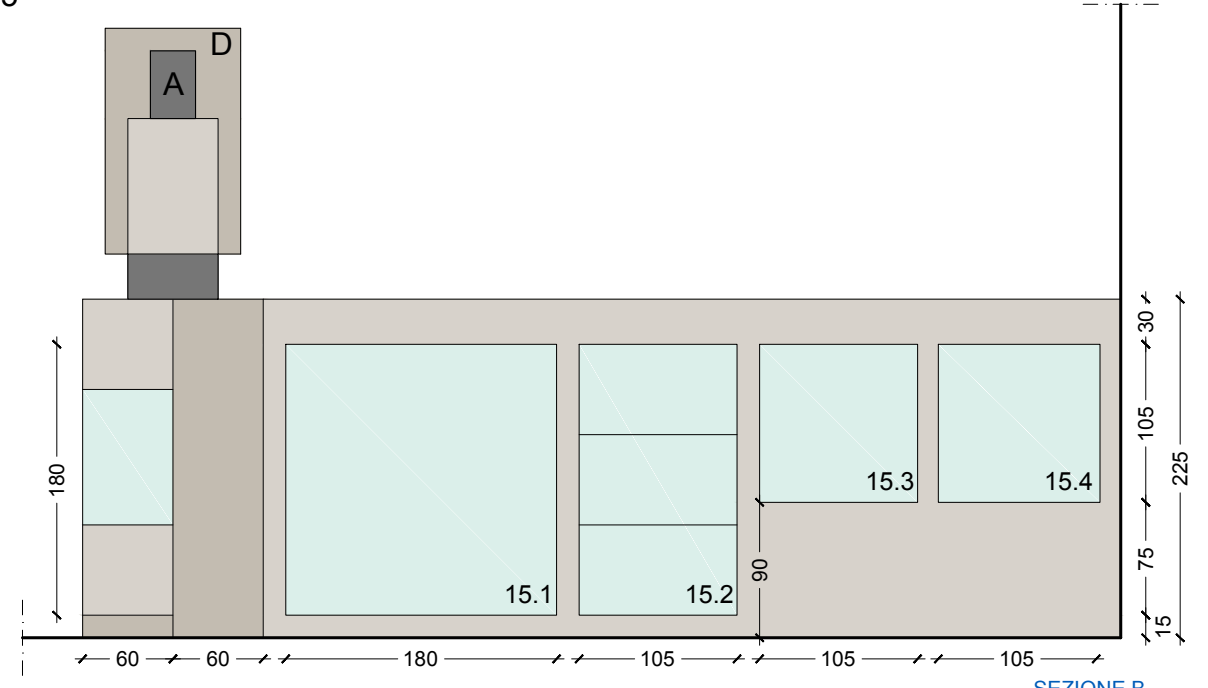

SEZIONE B

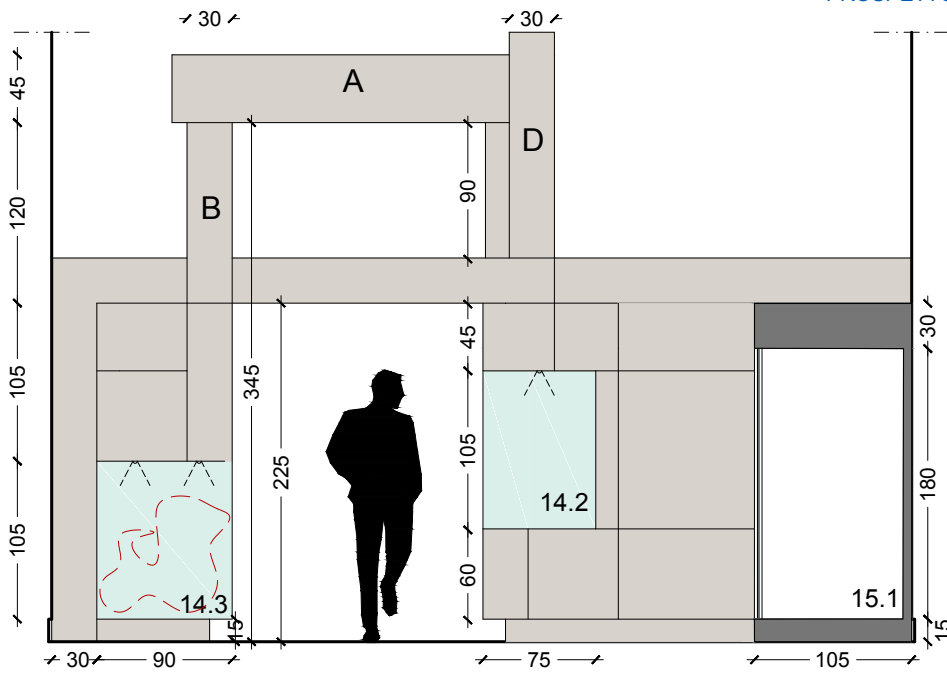

SEZIONE D

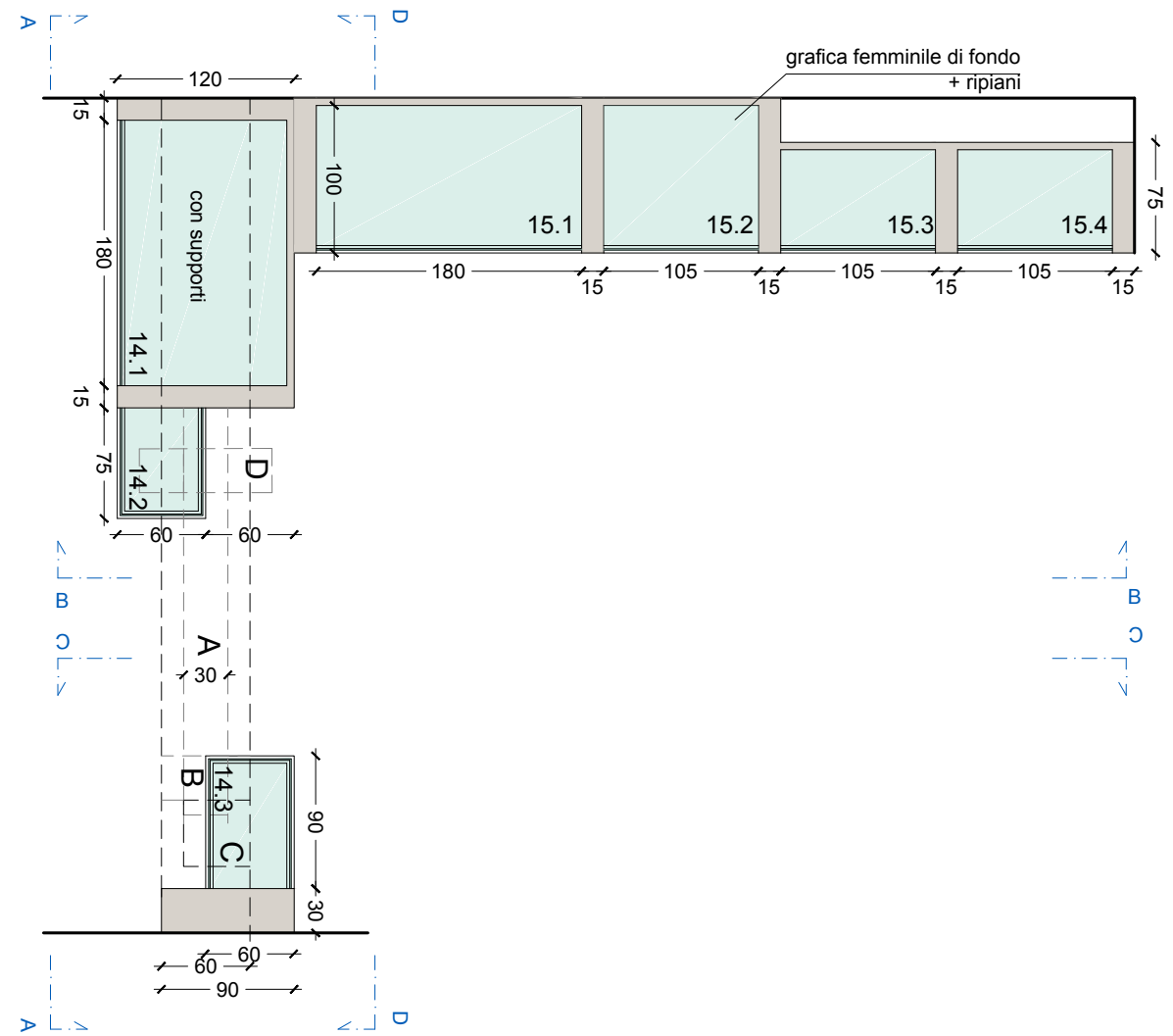
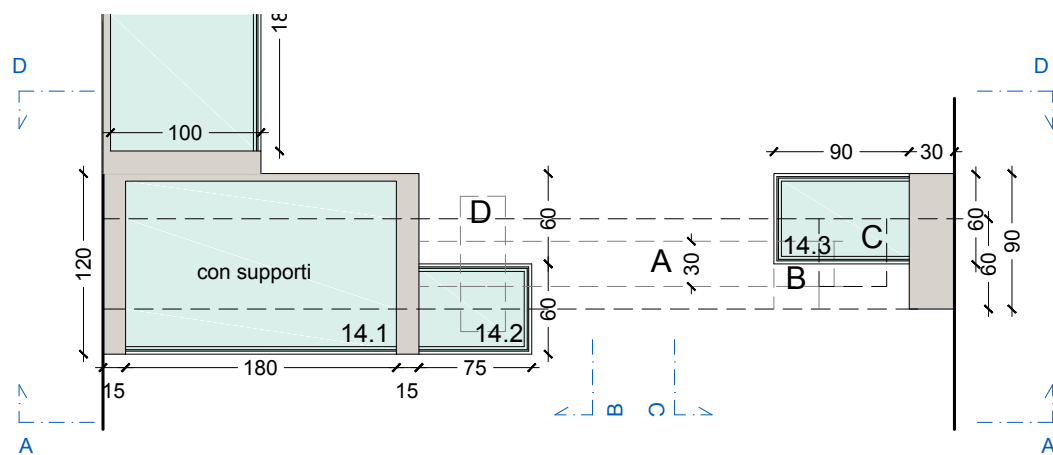

ETRURIA CAMPANA

17

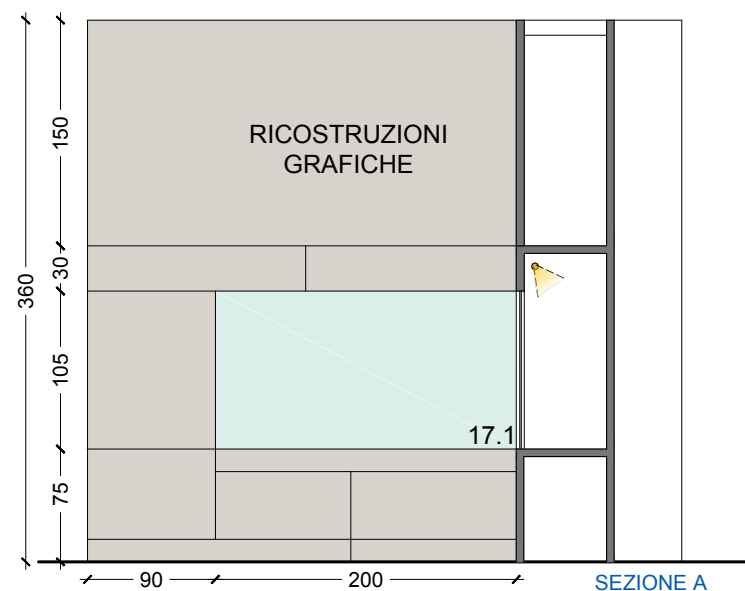

SEZIONE A

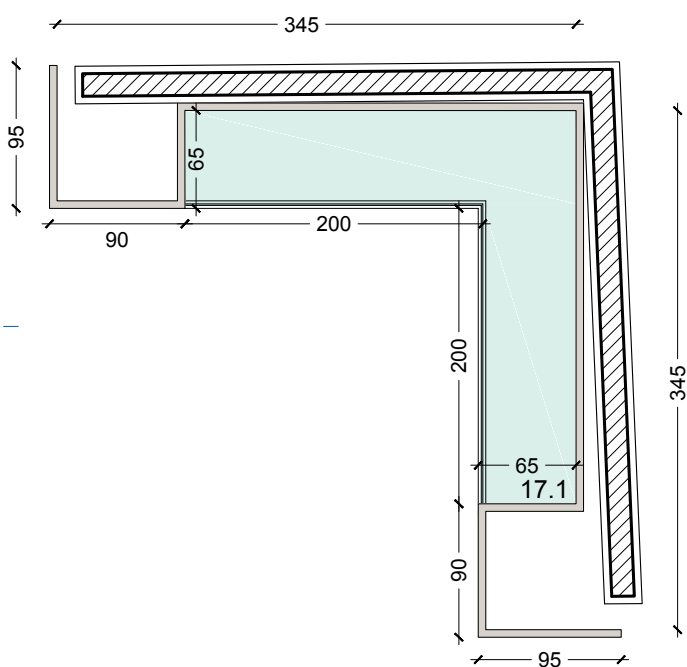

A

16-18-19

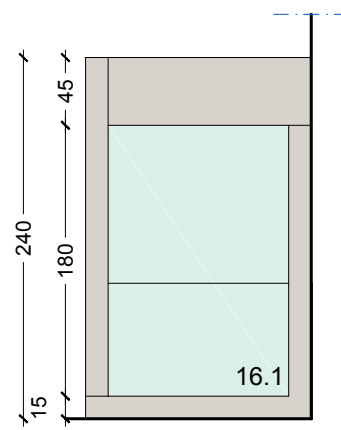

SEZIONE A

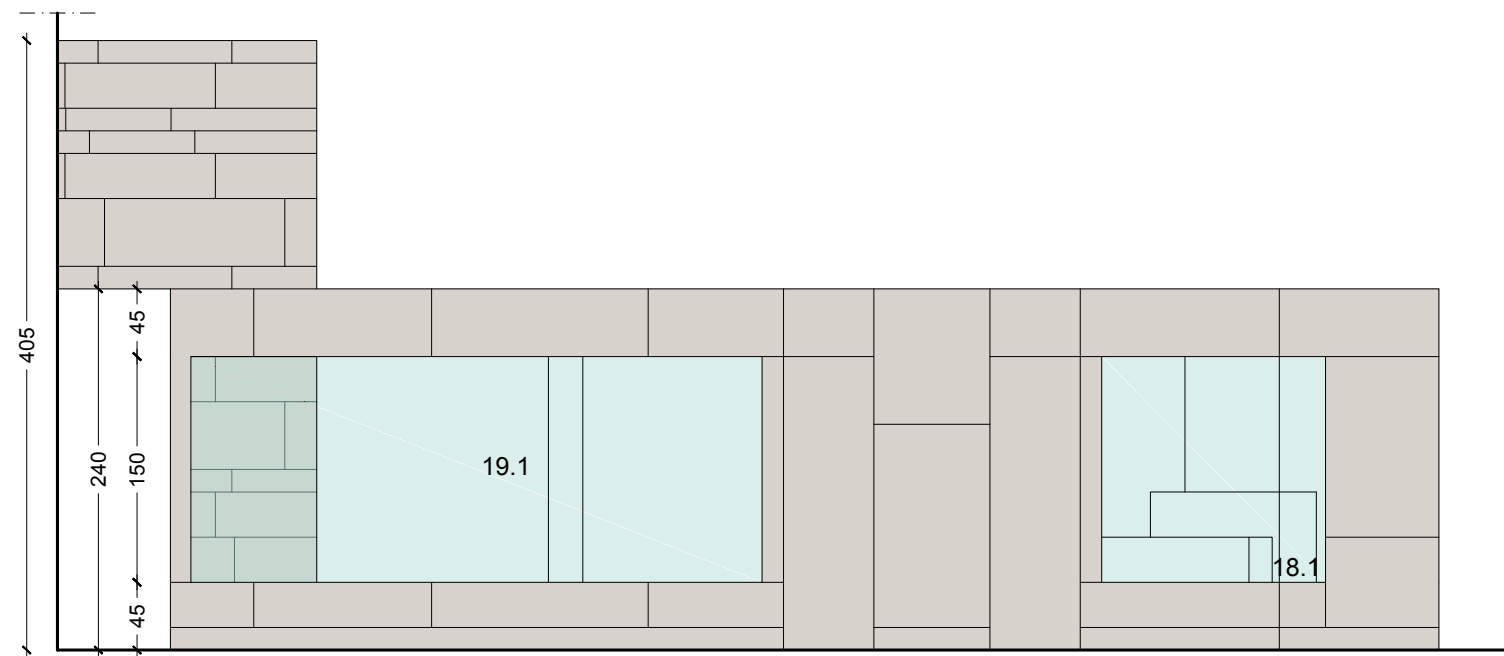

PROSPETTO B

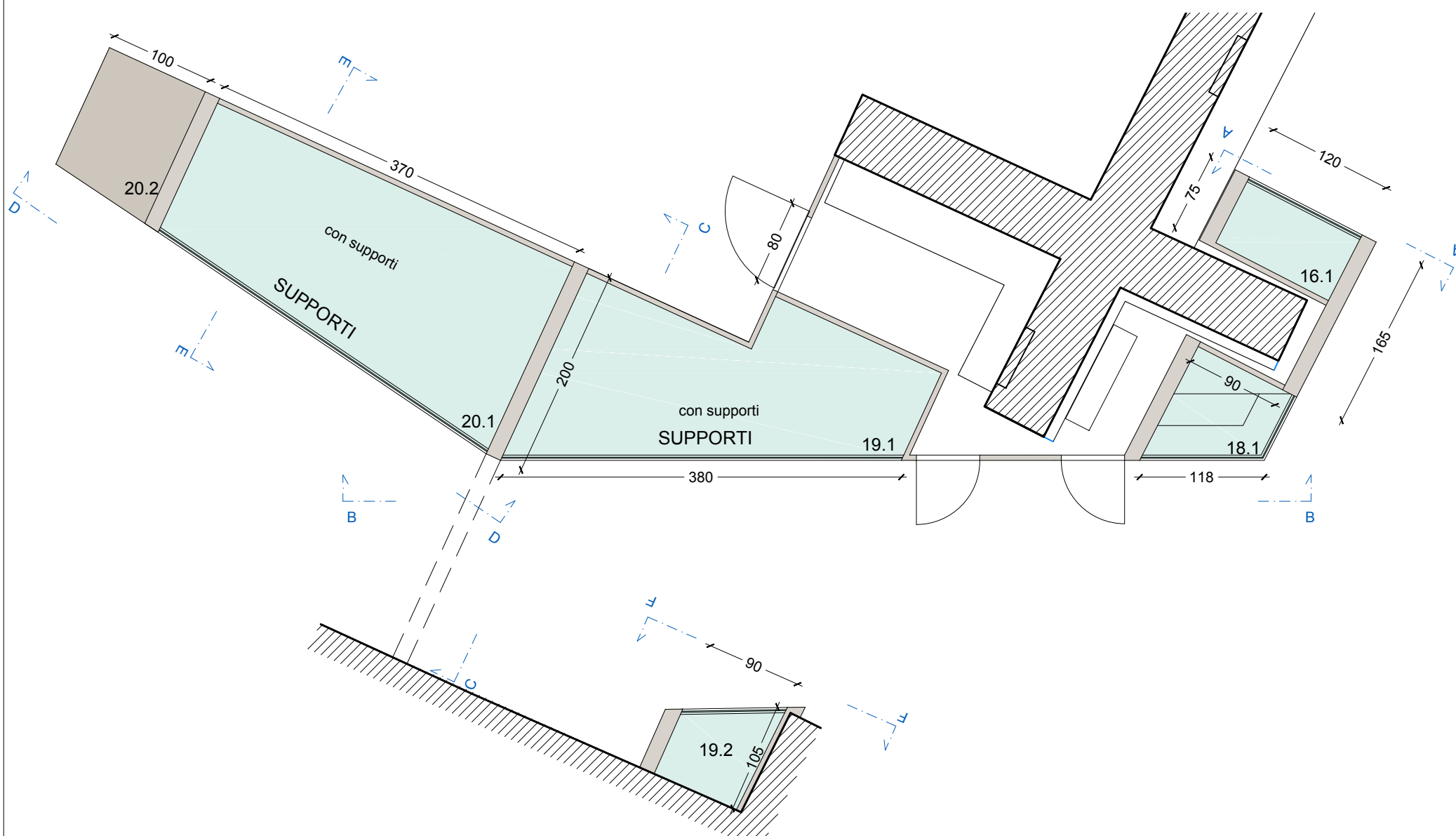

ETRURIA INTERNA

19-20

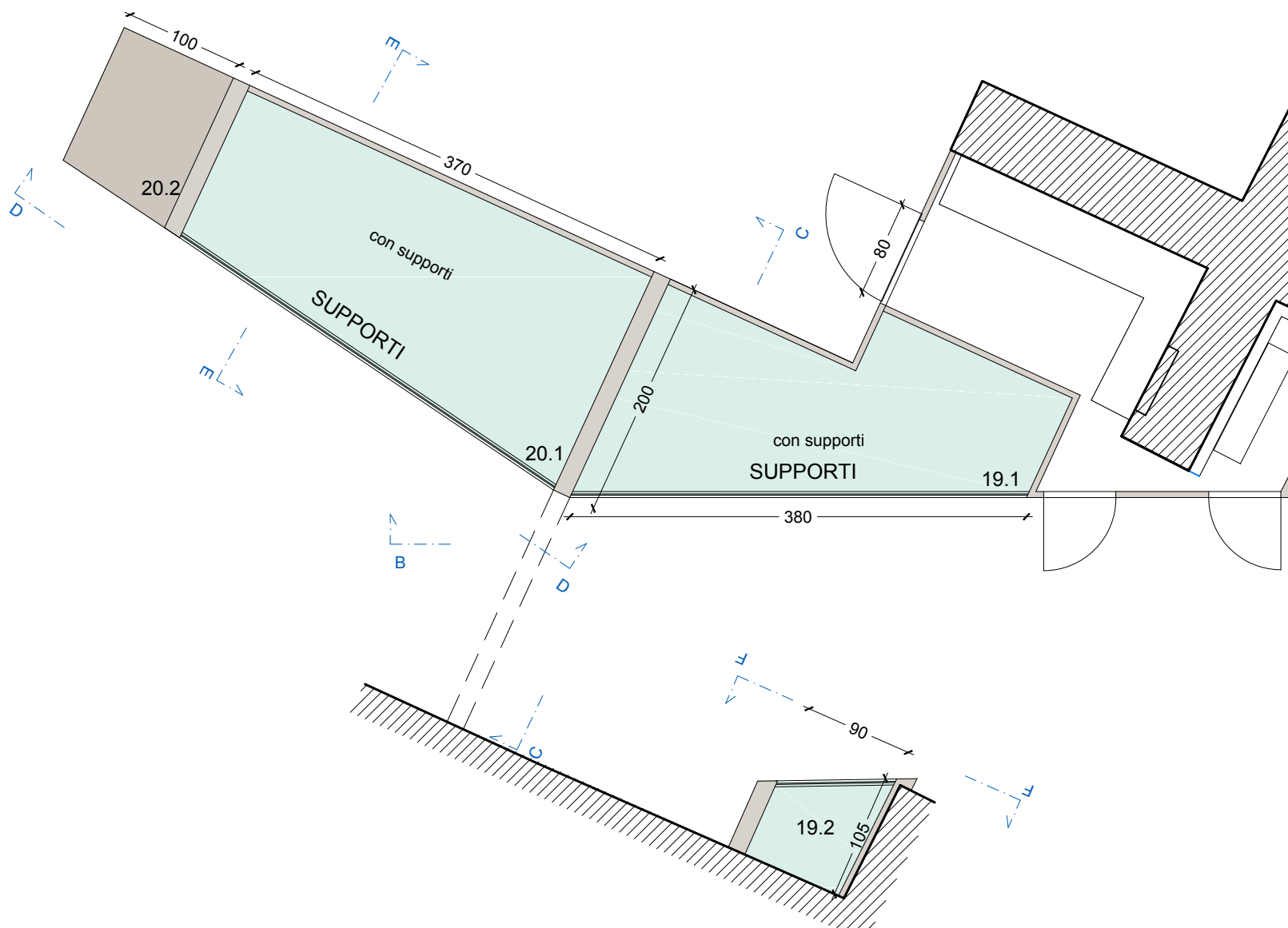
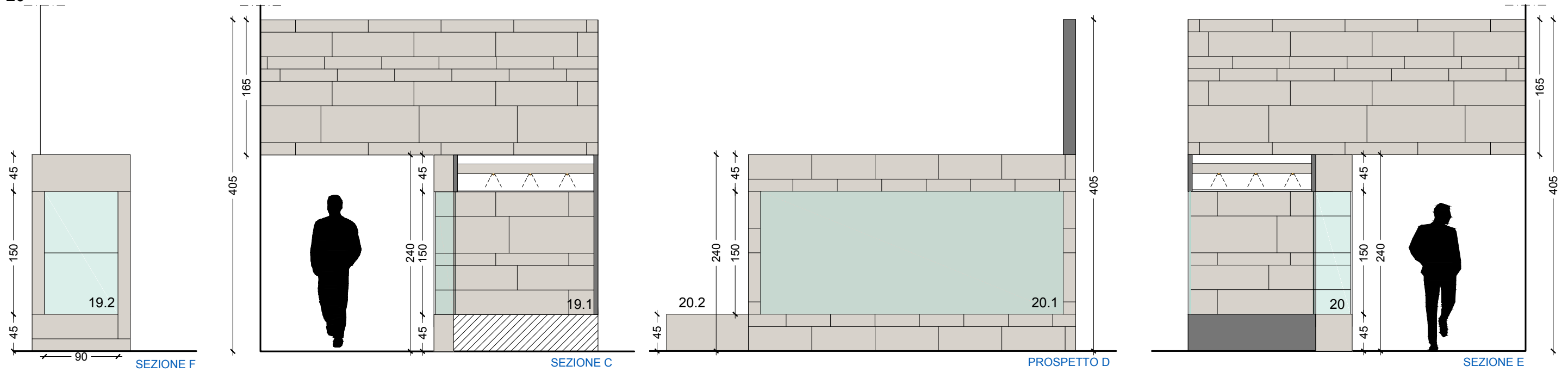

DETTAGLIO VETRINA 20.1

scala 1:20

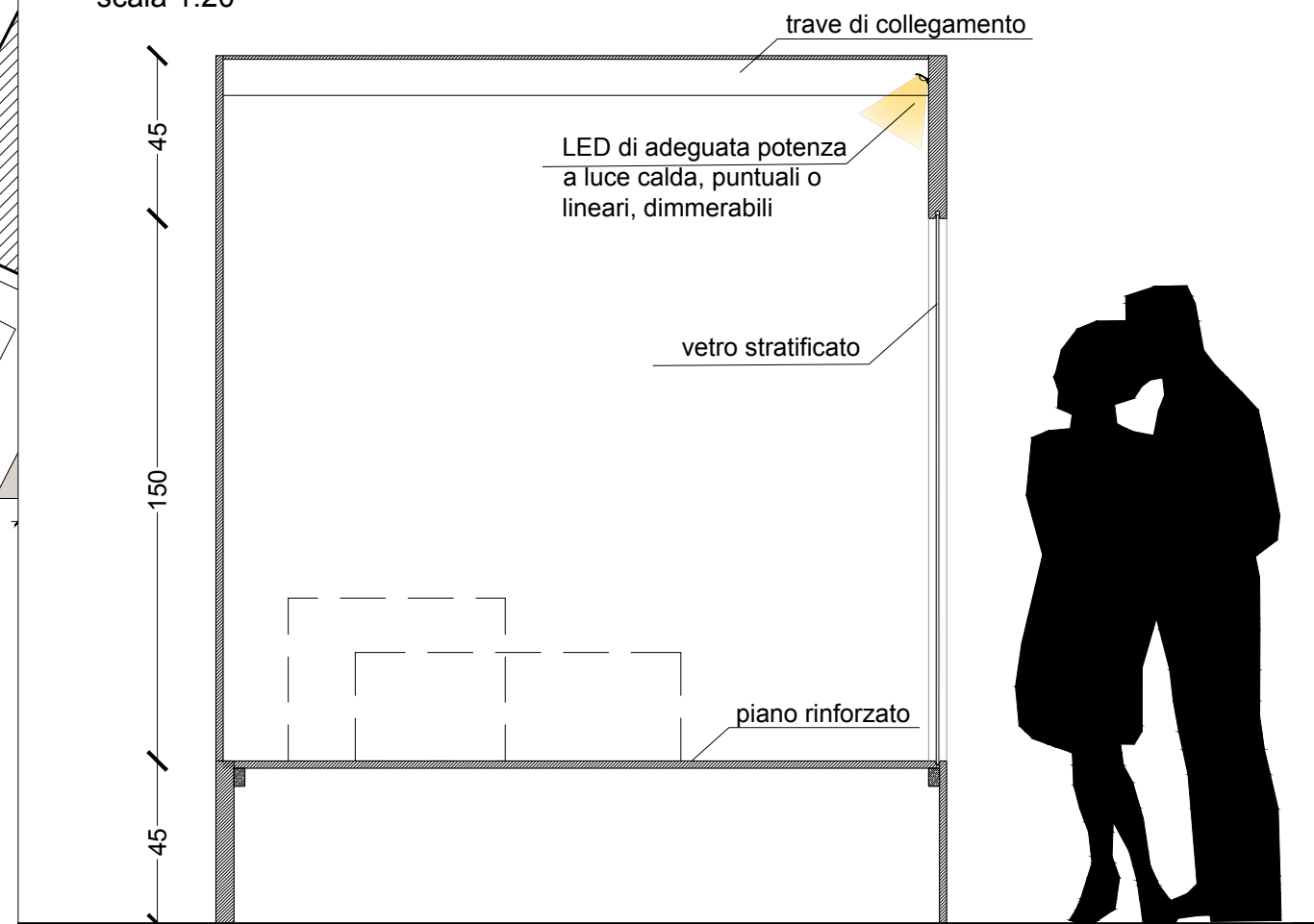

ETRURIA INTERNA
21-22

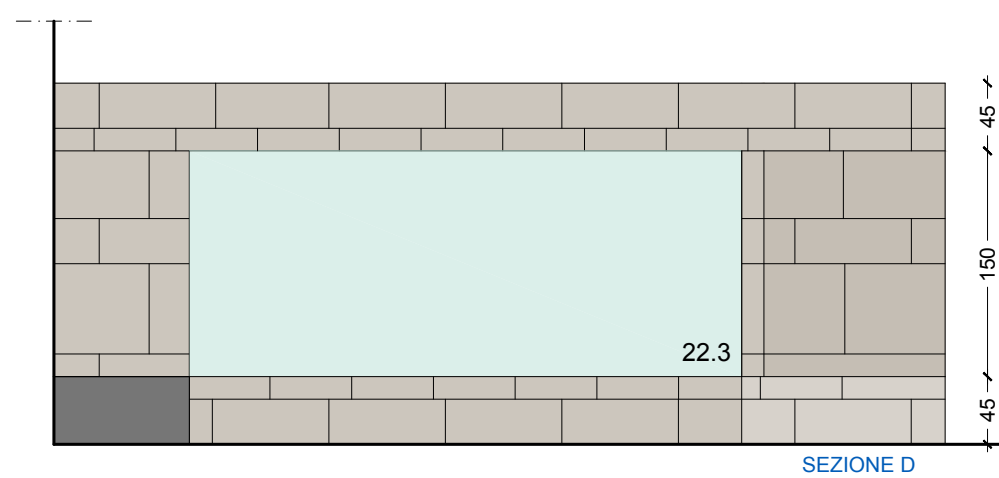
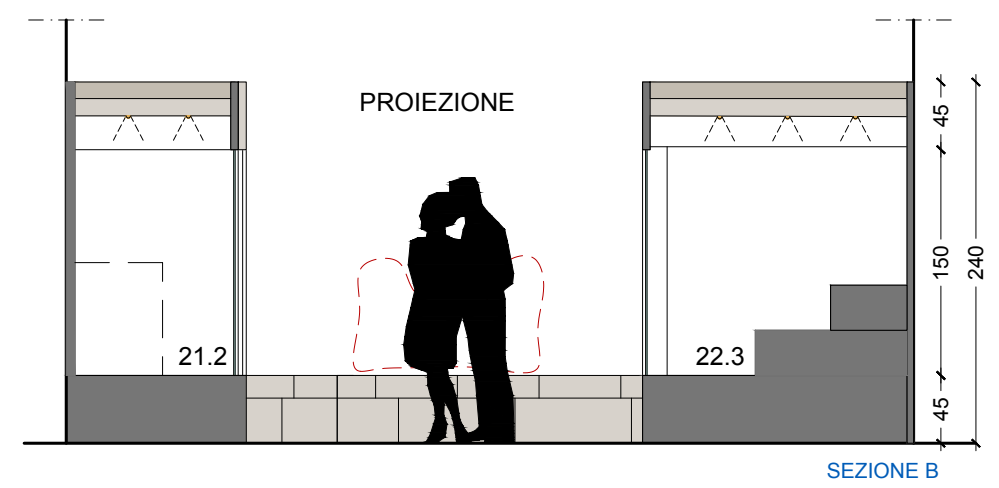
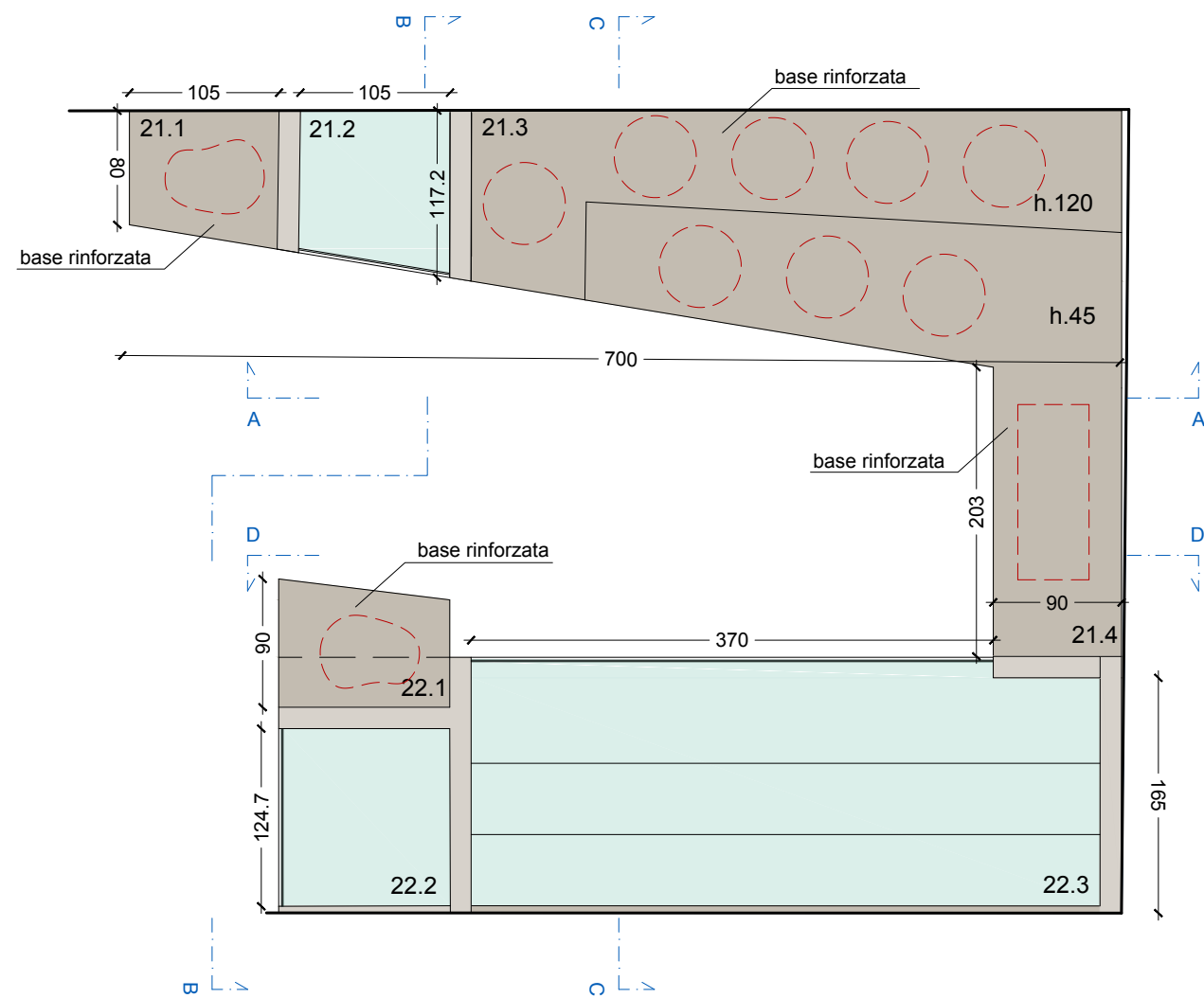
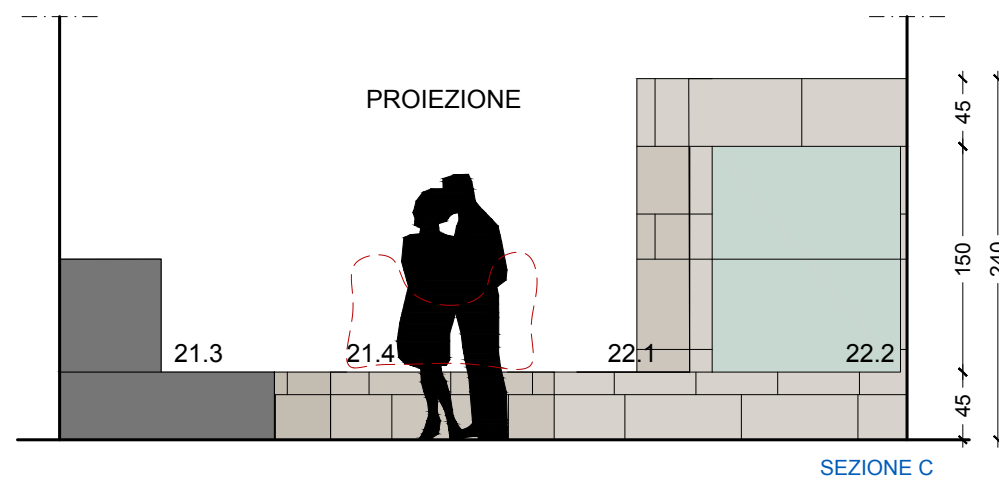
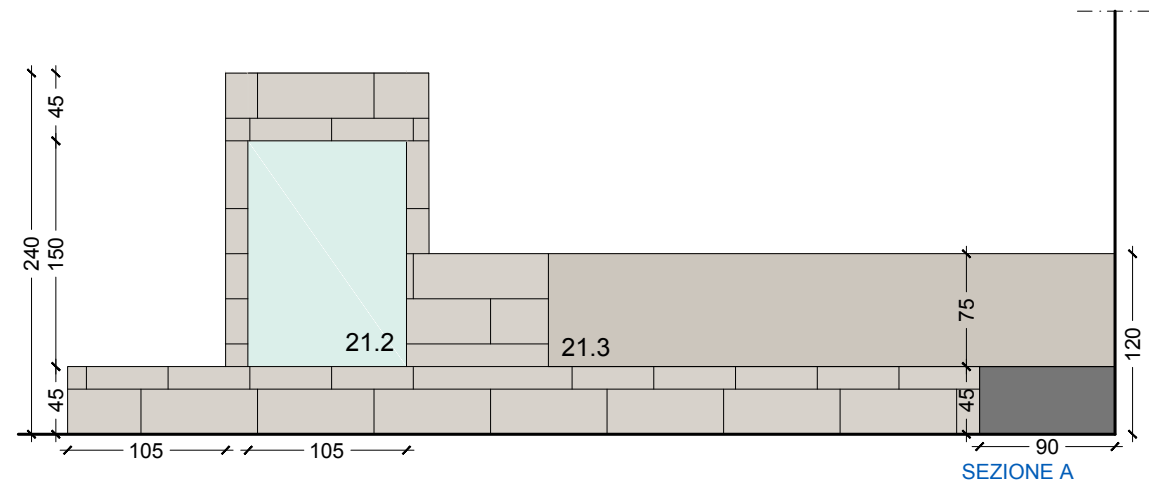

ETRURIA SETTENTRIONALE
23-24-25

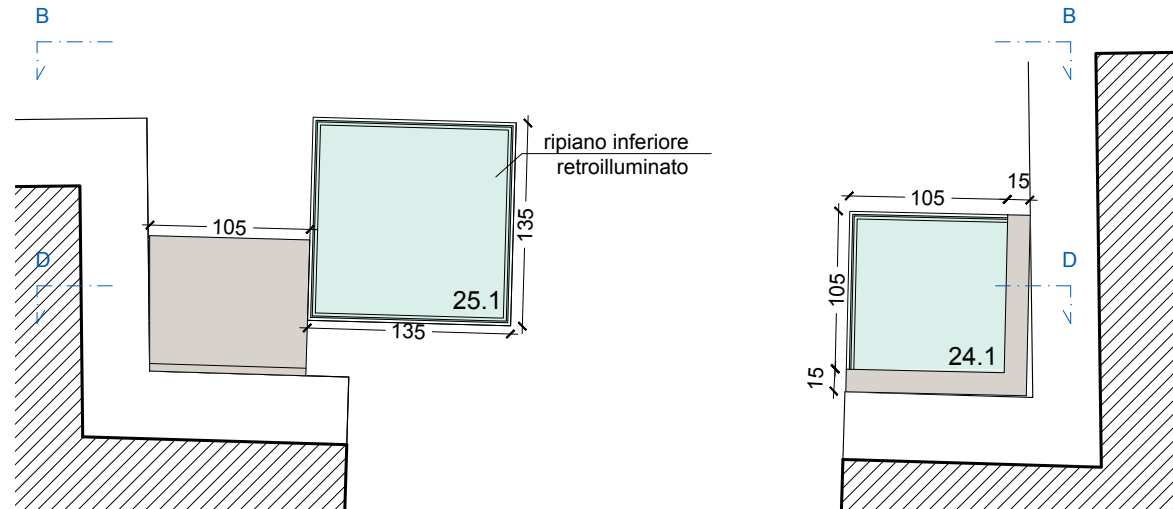
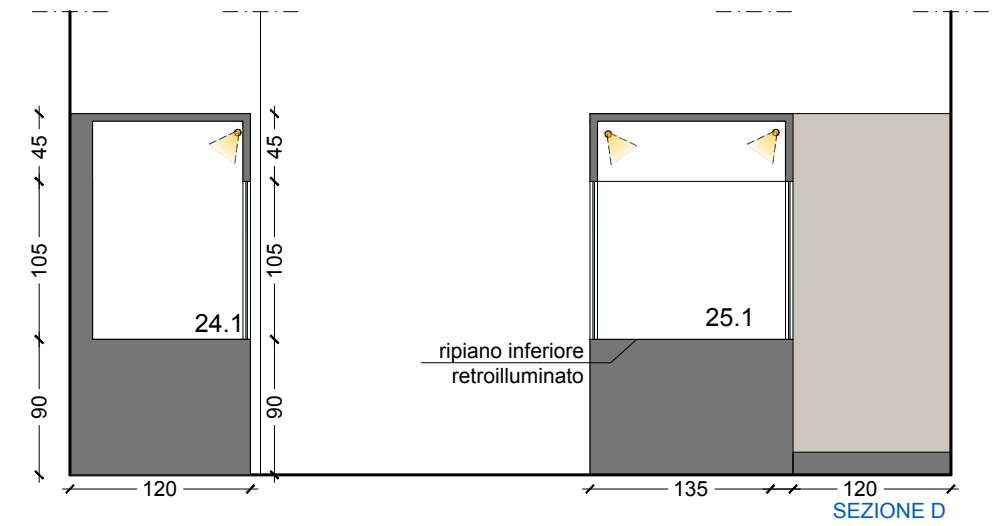
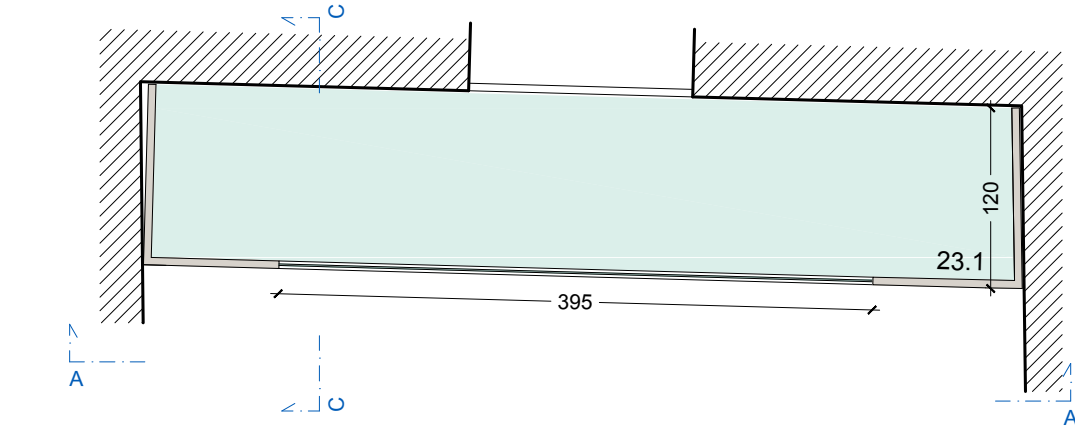
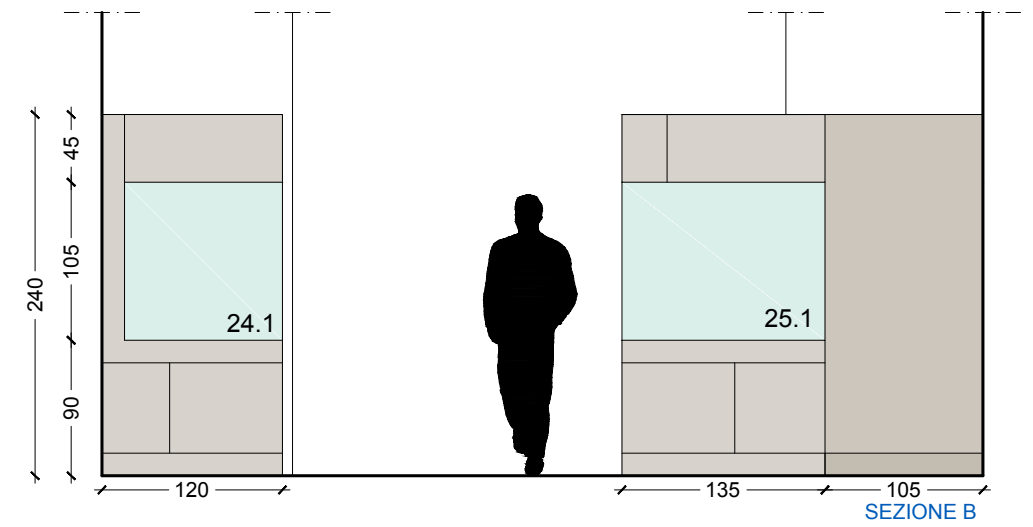
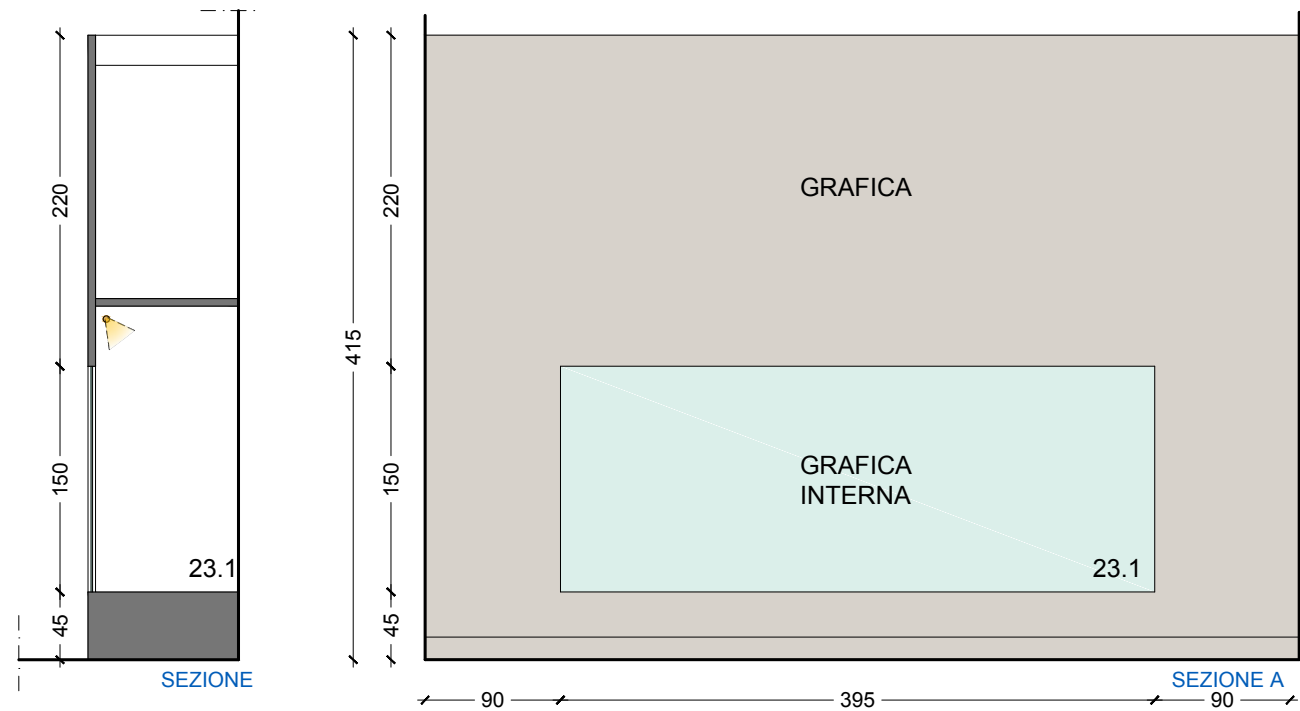

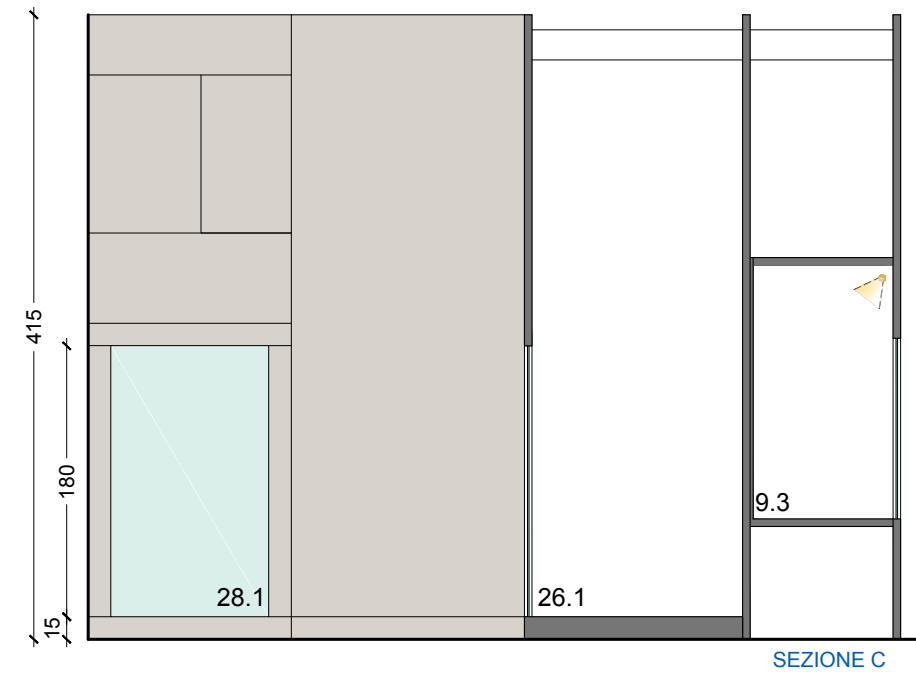
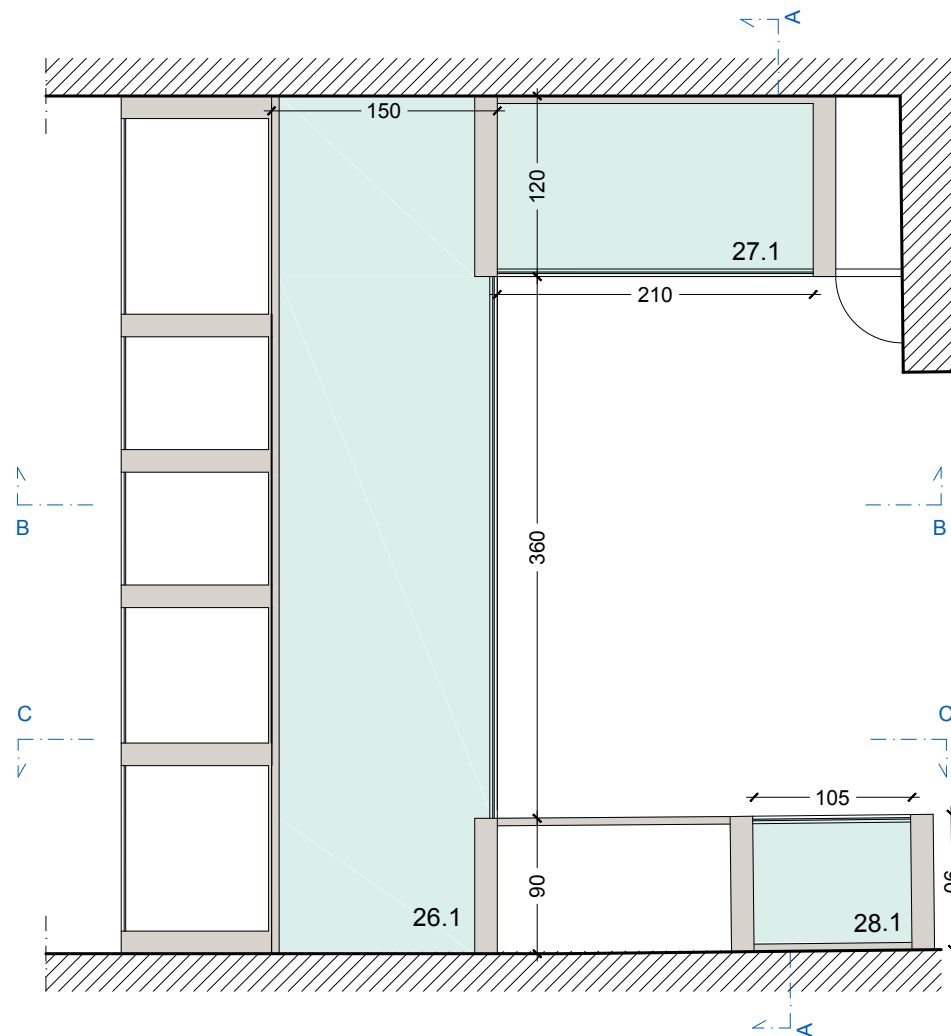
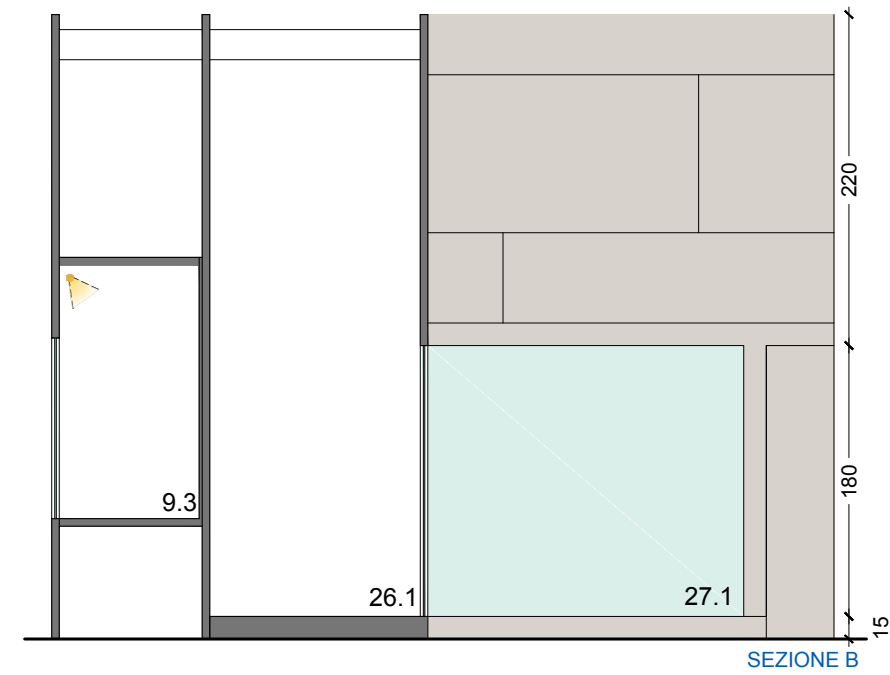
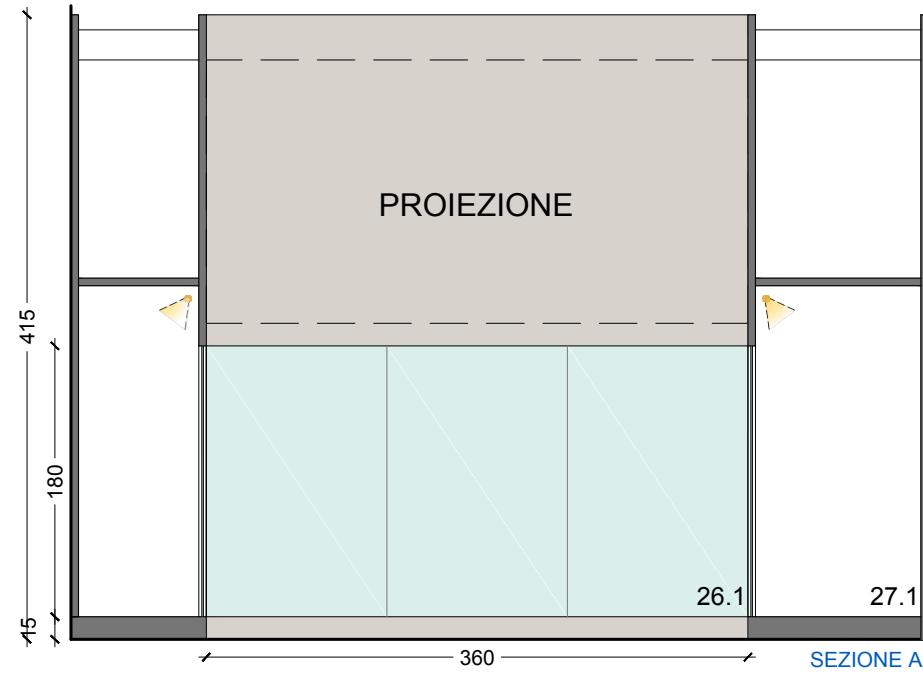

ETRURIA SETTENTRIONALE

29

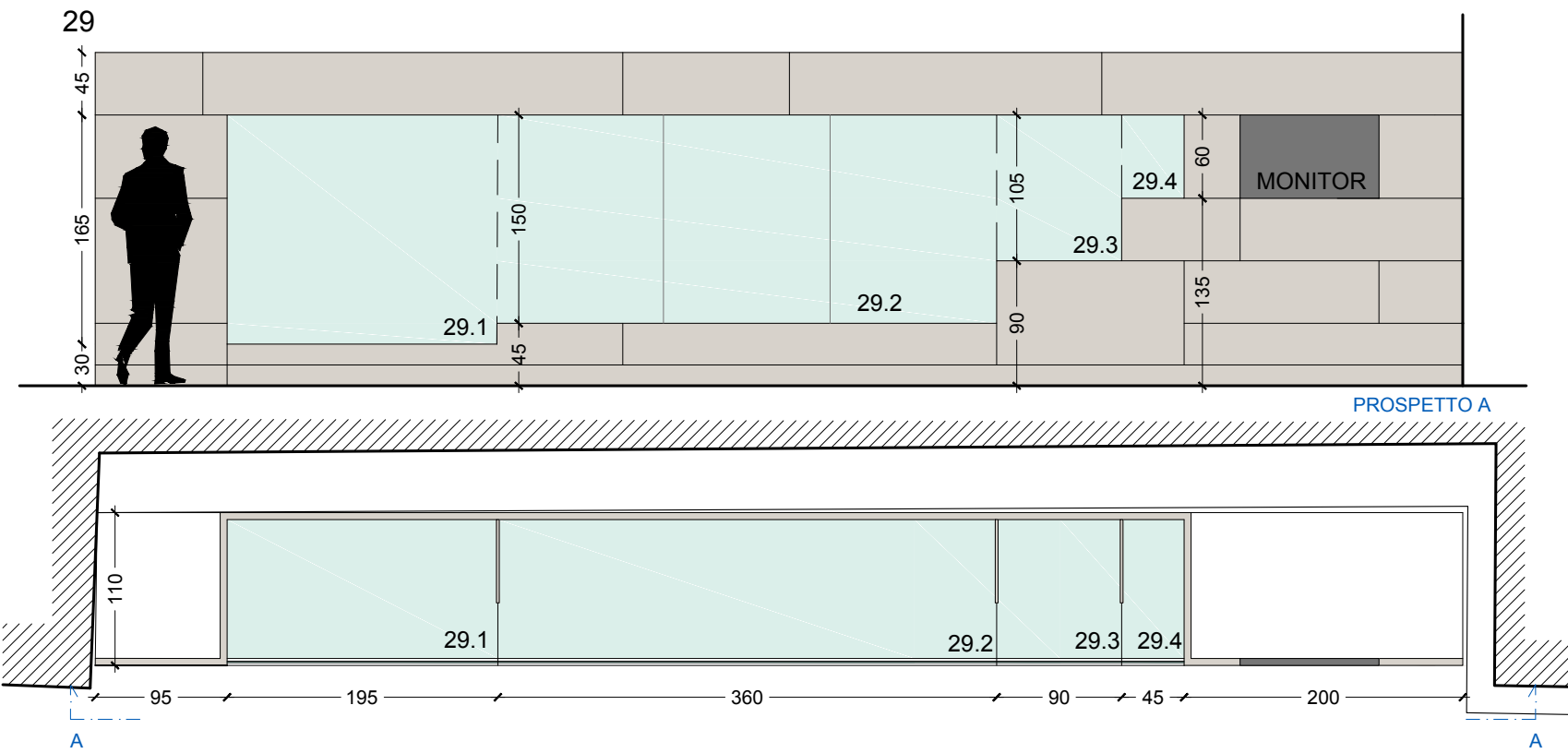

ETRURIA PADANA

31

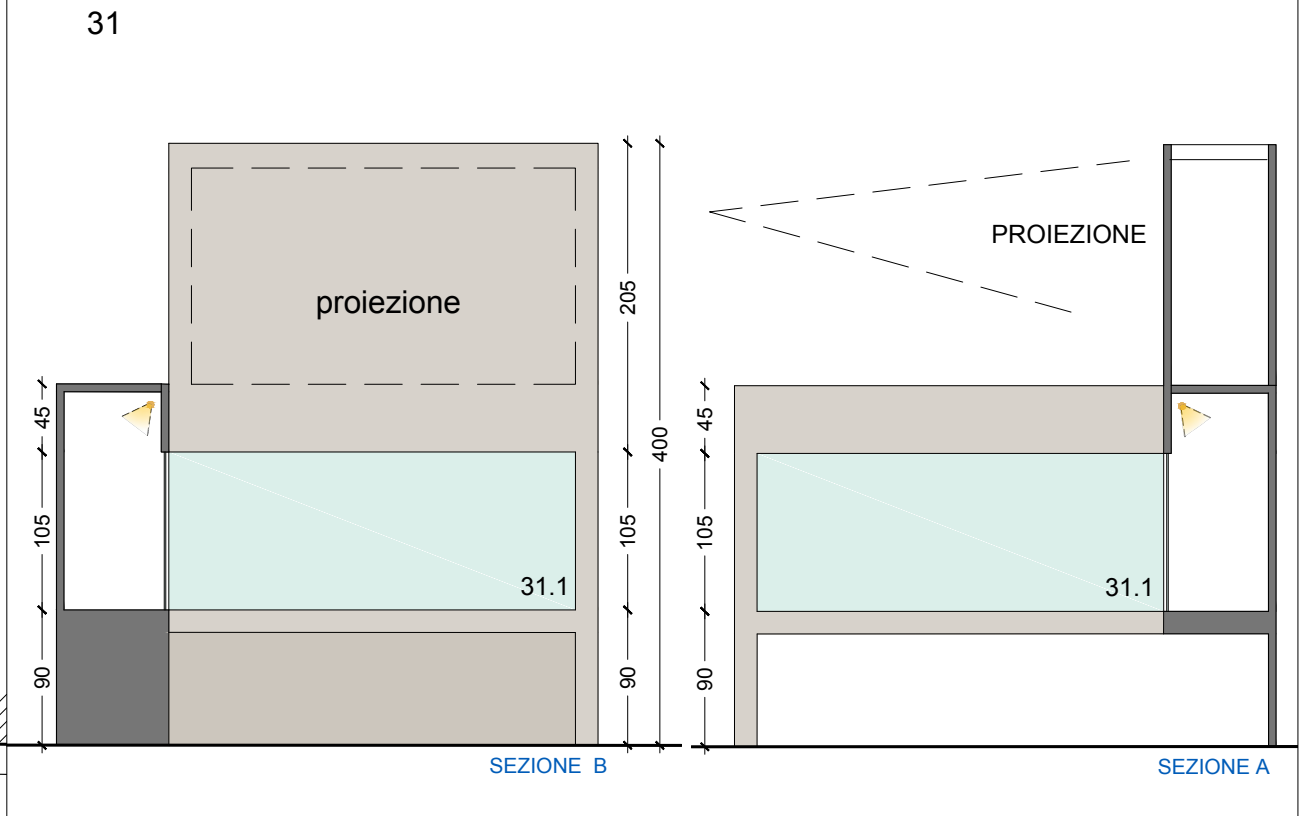

30

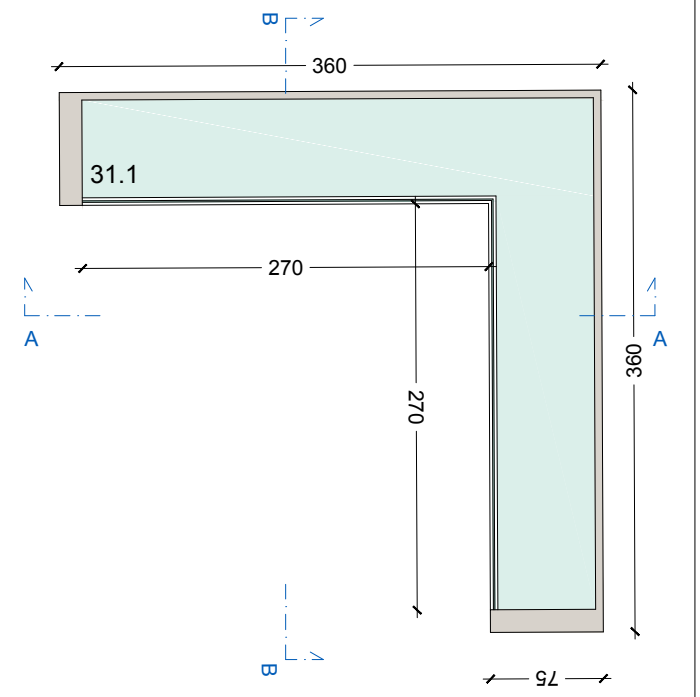
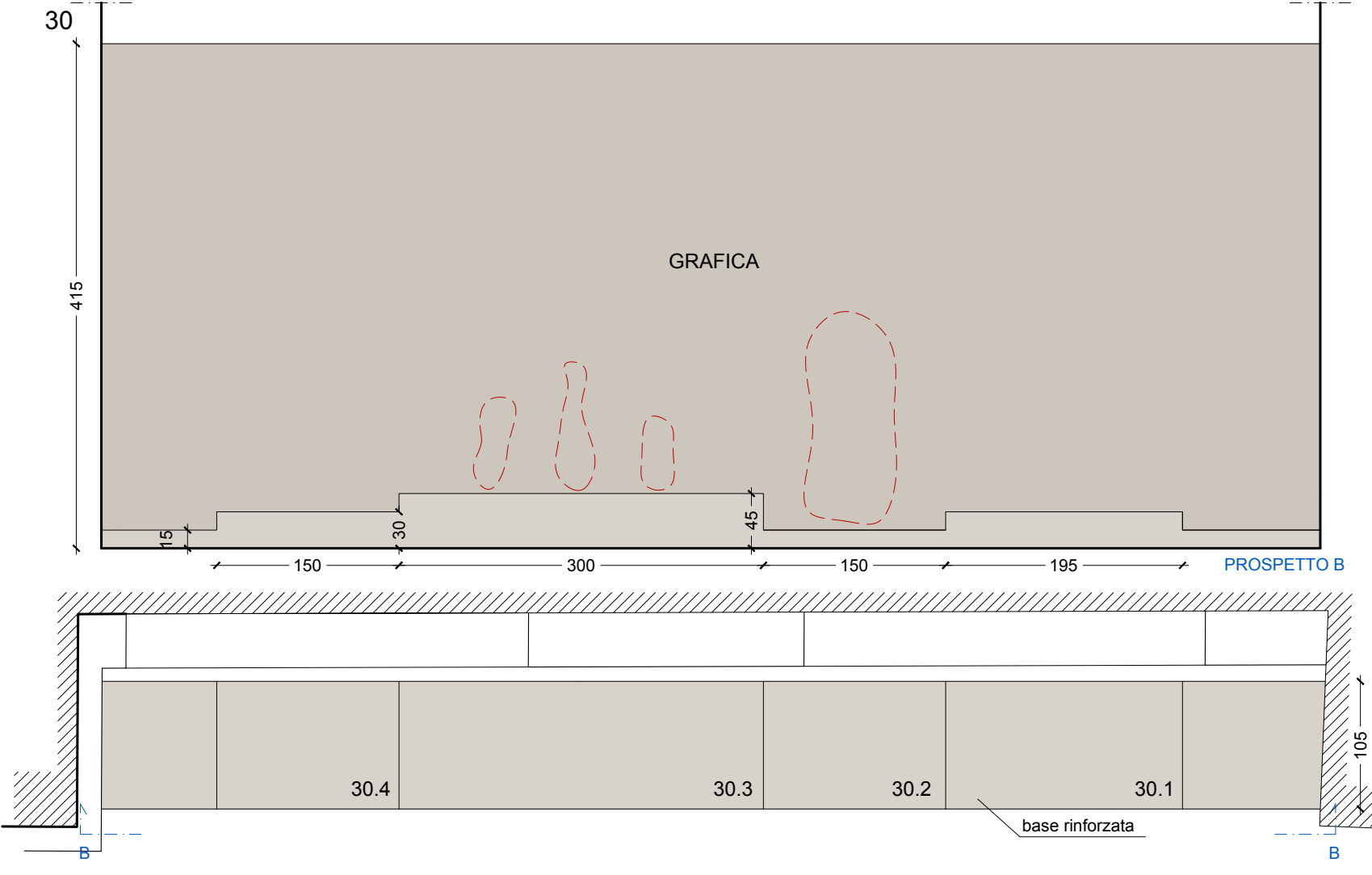

ETRURIA PADANA

32

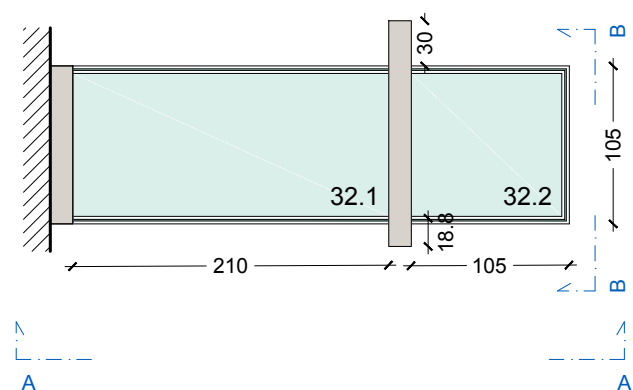
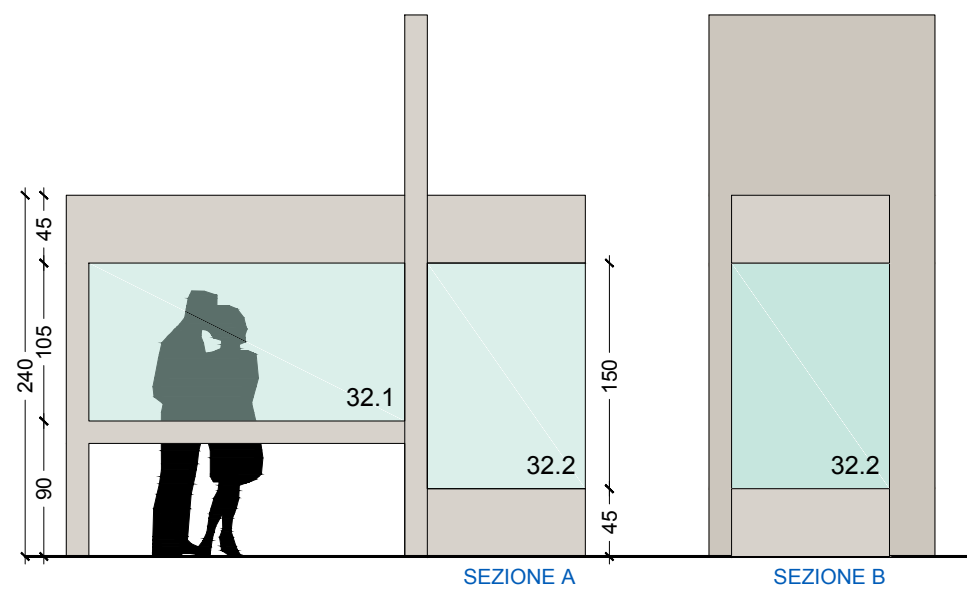

34

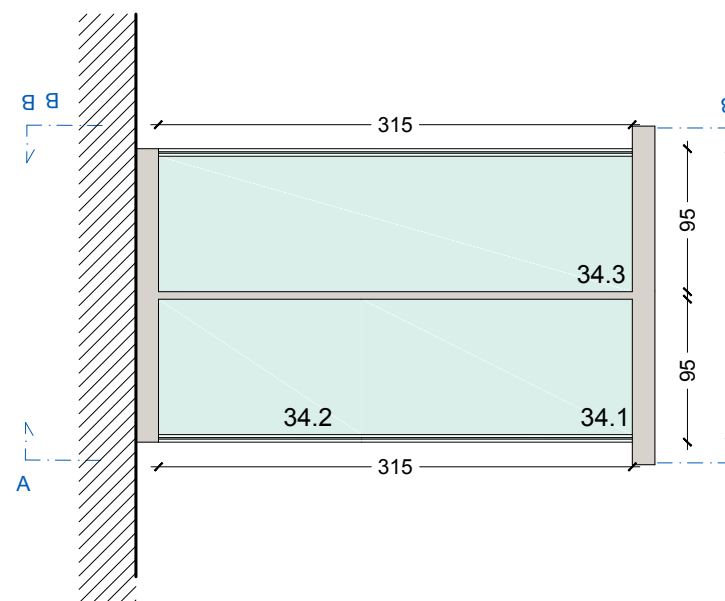
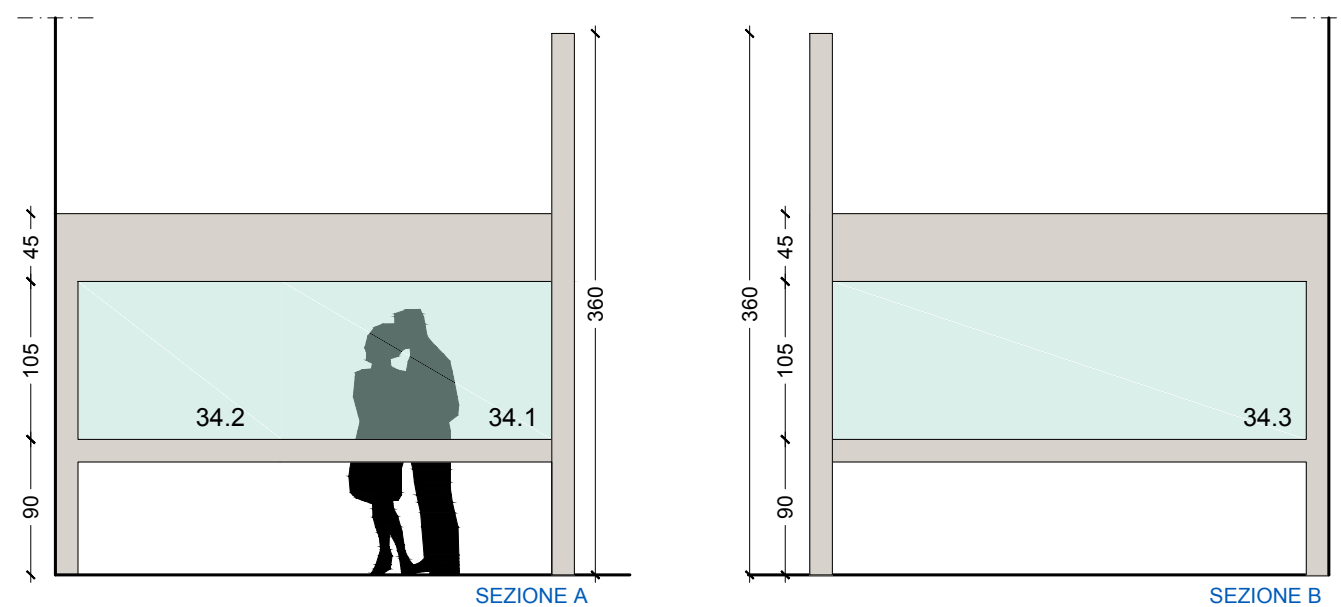

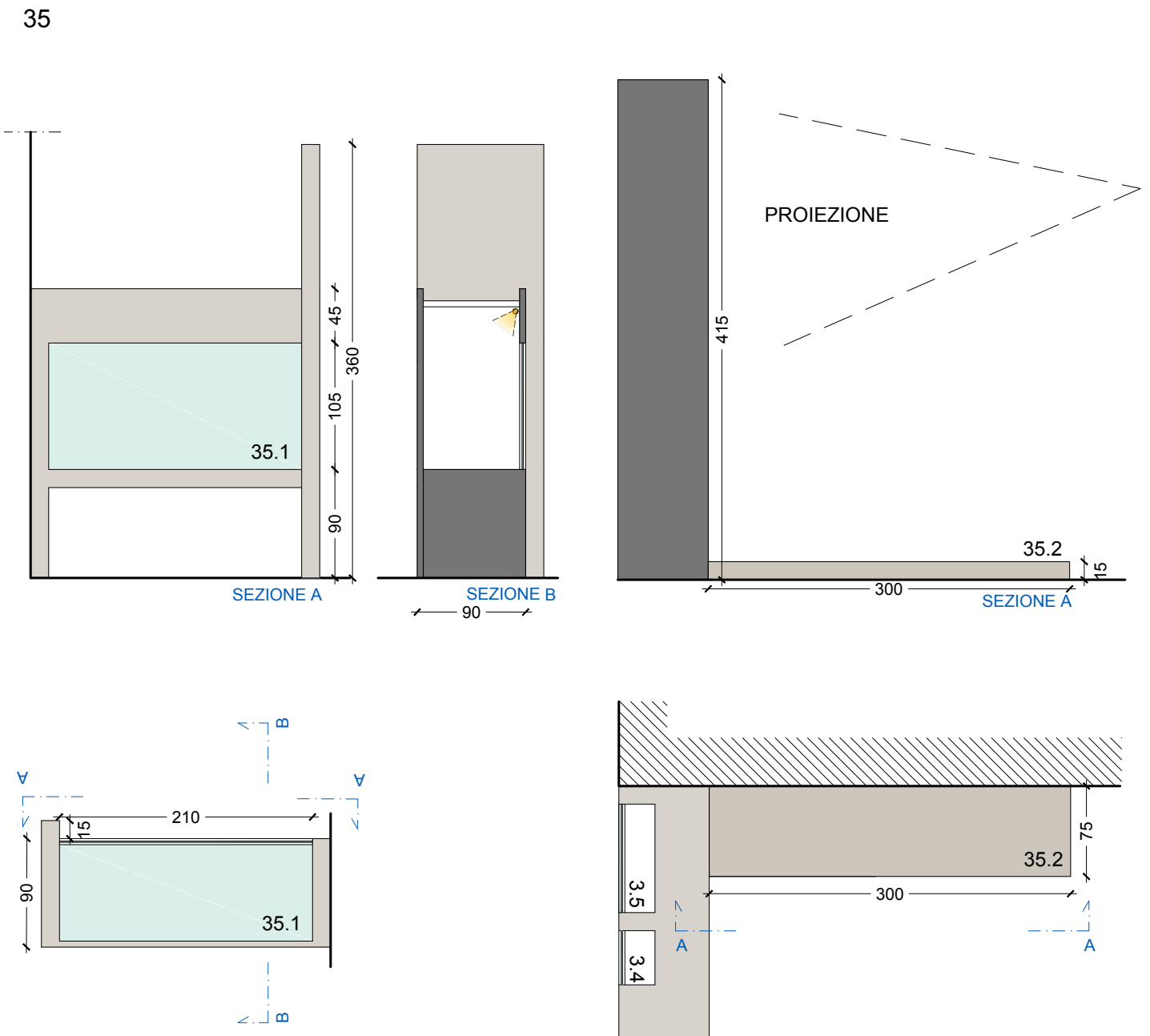
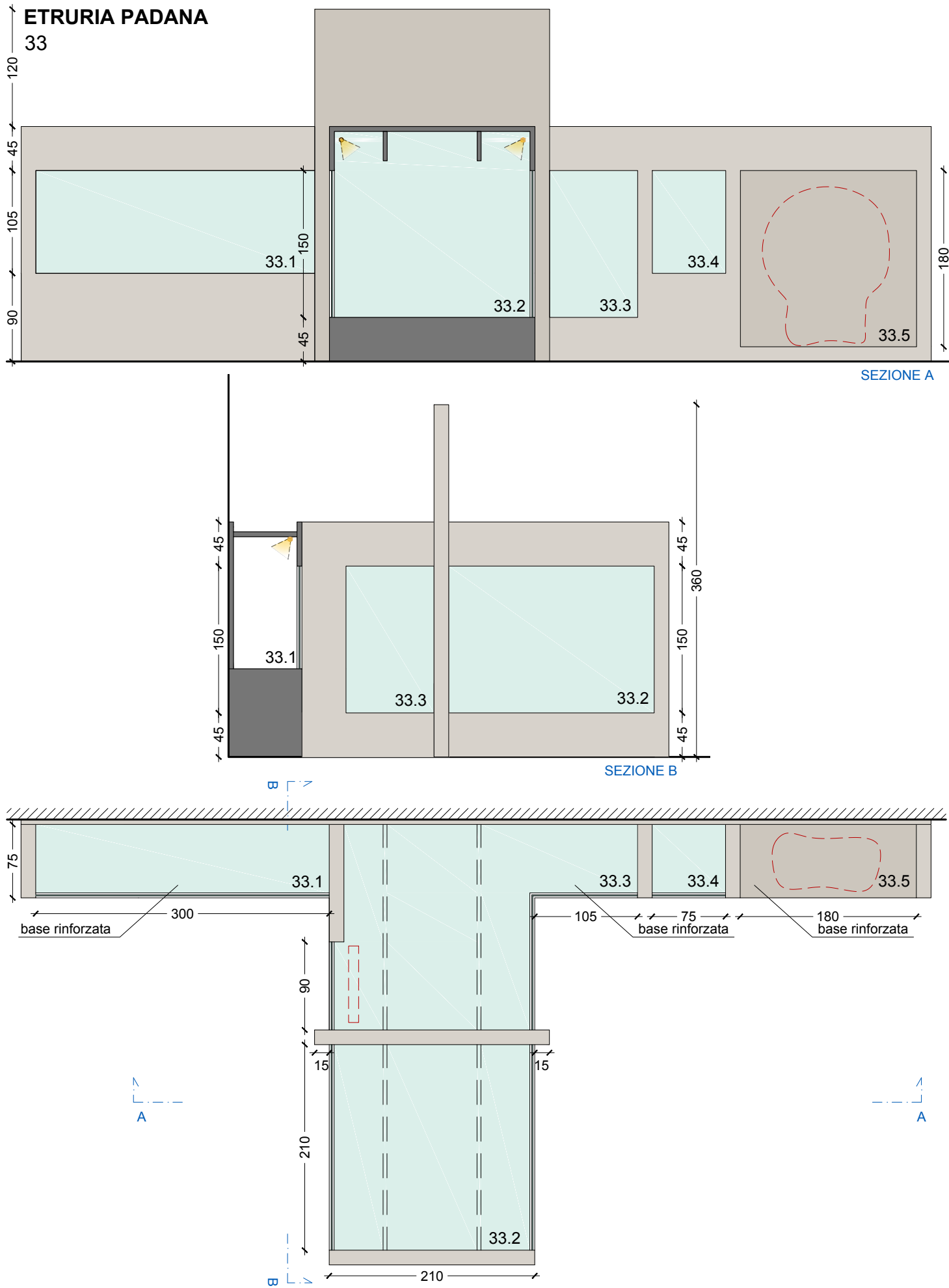

SEZIONE-TIPO VETRINA

scala 1:20

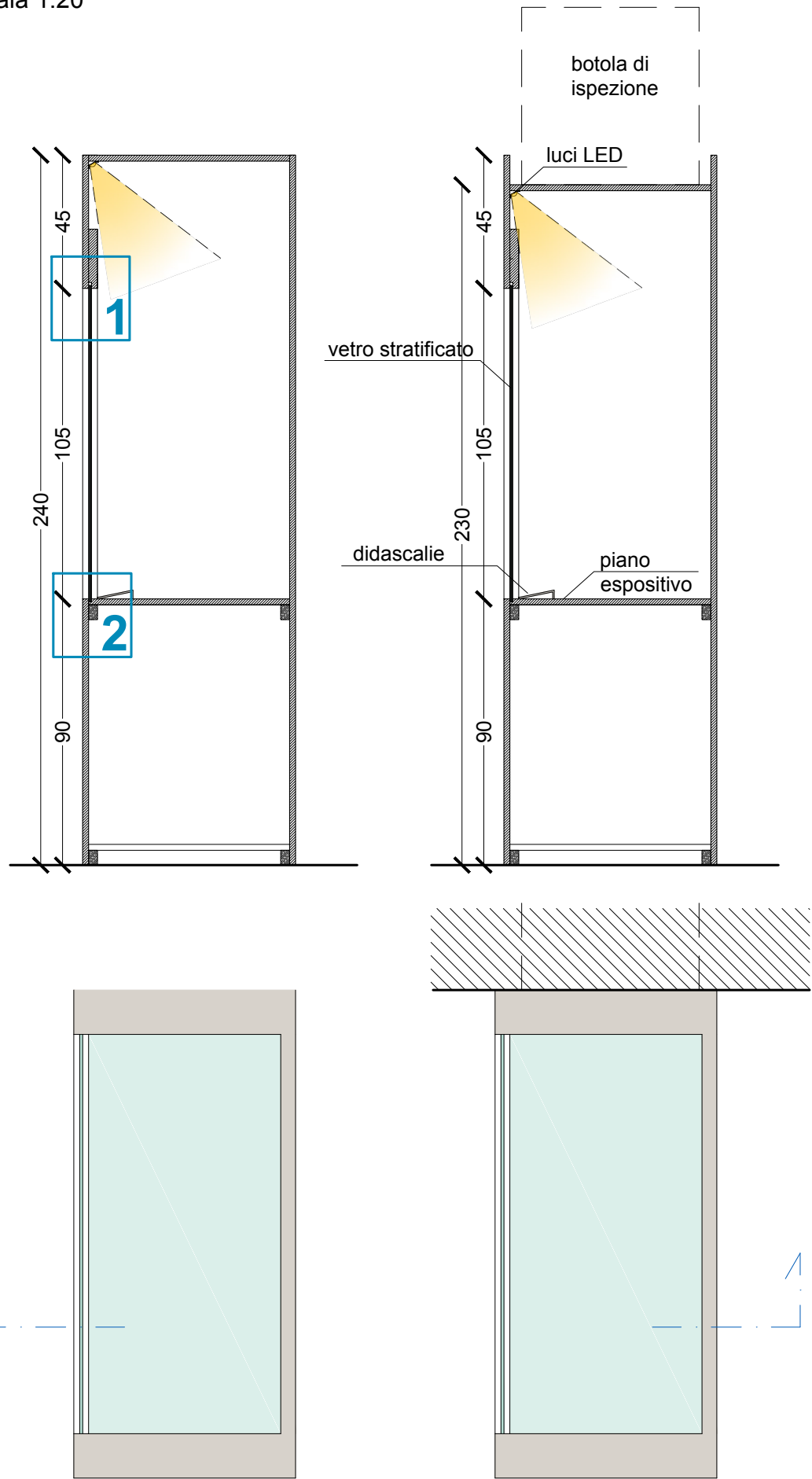

eventuale serratura
a cilindro di sicurezza
anti-sollevamento

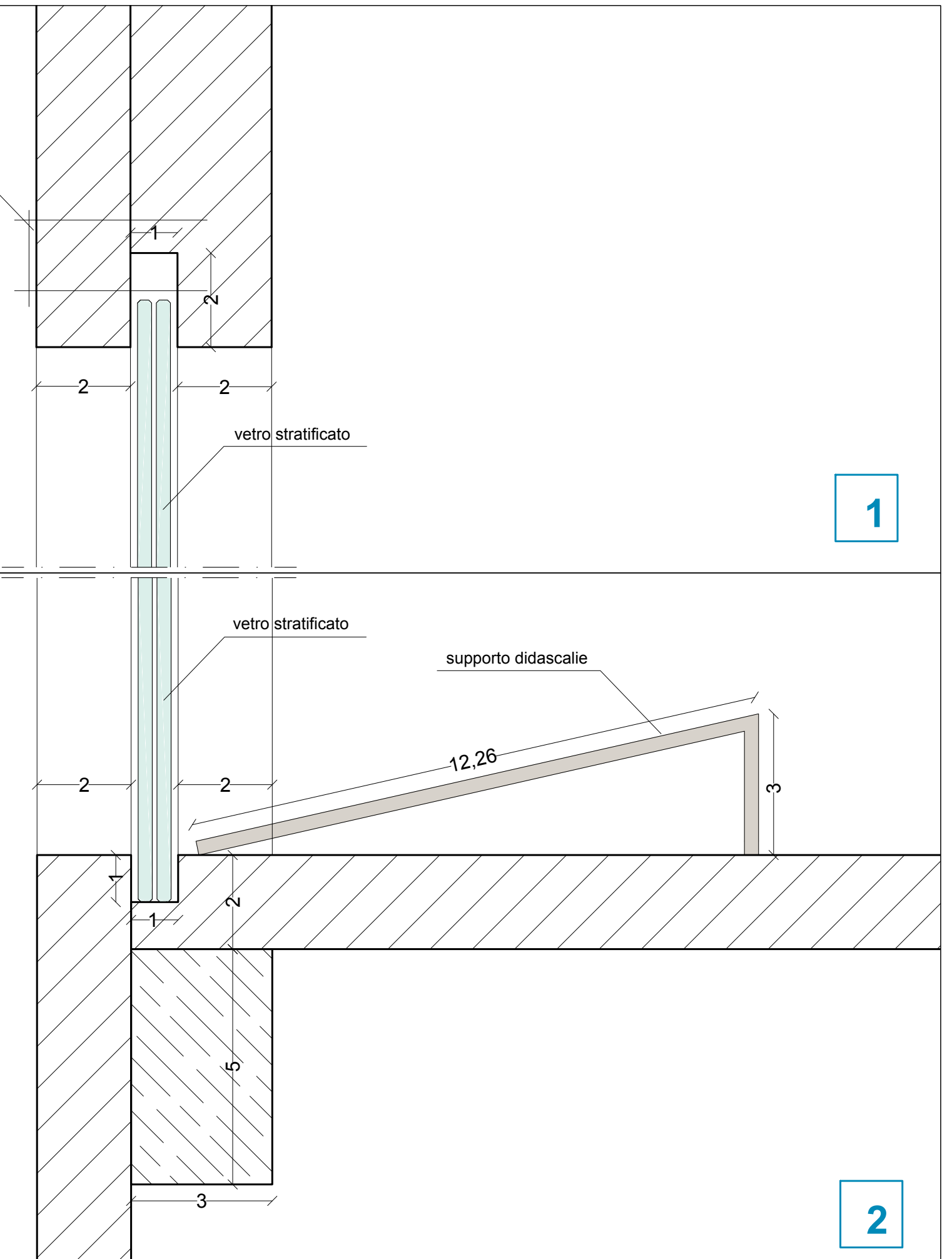

Comune di Bologna - Istituzione Bologna Musei / Museo Civico Archeologico

MOSTRA “VIAGGIO IN ETRURIA”

PROGETTO DELL'ALLESTIMENTO / computo metrico estimativo

DICEMBRE 2018

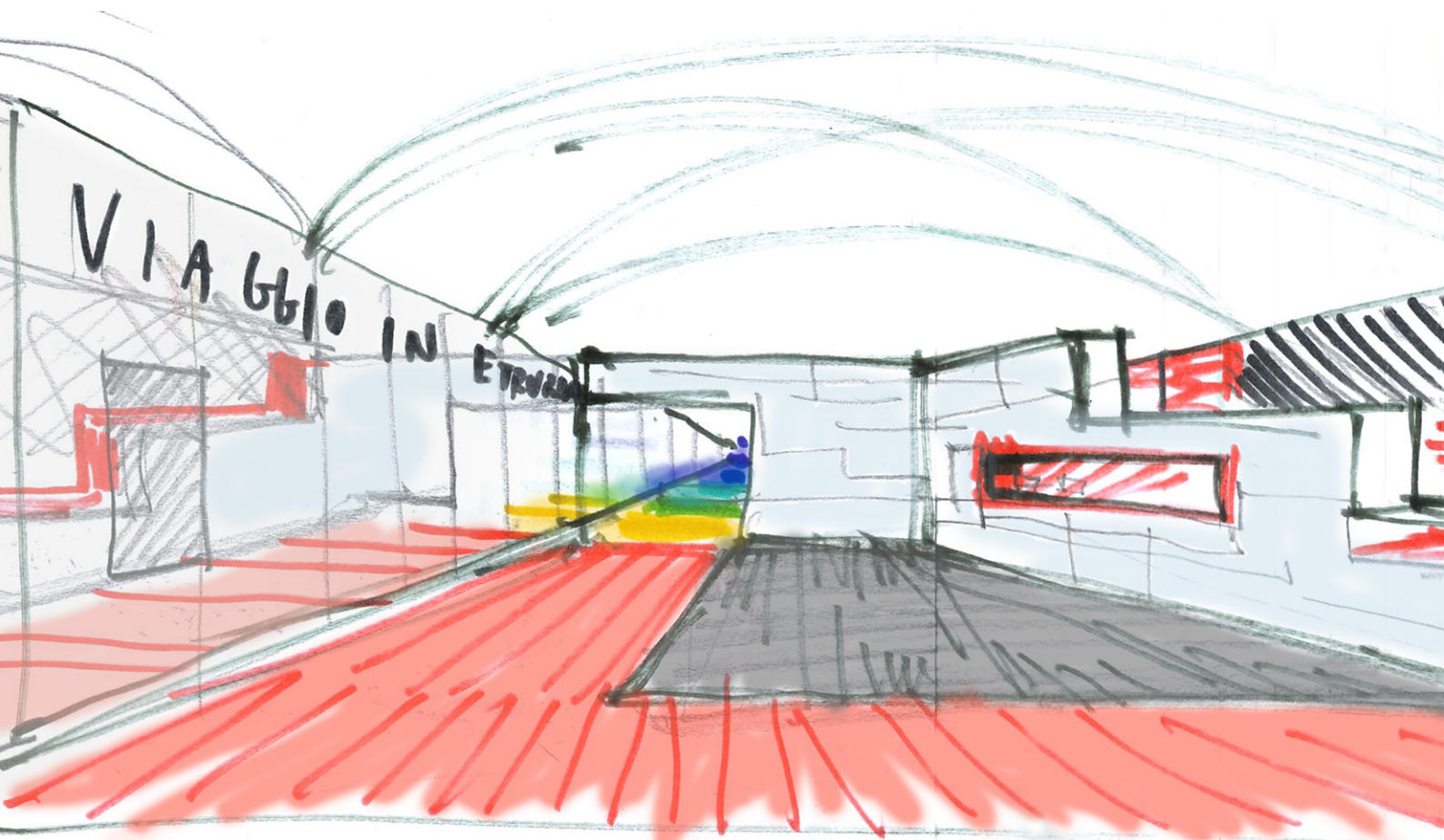

Mostra "VIAGGIO IN ETRURIA".**PROGETTO DELL'ALLESTIMENTO**

COMPUTO METRICO ESTIMATIVO				
	u.m.	quantità	importo	
			unitario	totale
STRUTTURE ALLESTITIVE				€ 276.440,00
PAVIMENTAZIONE				
Fornitura e posa di moquette tipo agugliato Alma Elea o Elea Elite di vari colori da posare accuratamente su tutta la superficie espositiva secondo lo schema di progetto. Si prevede un tappeto largo cm 200 di invito alla mostra a iniziare dal portico del Pavaglione all'inizio mostra attraverso biglietteria e guardaroba.	mq	1080	€ 5,00	€ 5.400,00
VERNICIATURA PARETI				
Verniciatura delle pareti delle sale espositive con idropittura secondo gli schemi di progetto comprensivo di ripristino finale	mq	4600	€ 4,00	€ 18.400,00
STRUTTURE ESPOSITIVE: FORNITURA E MONTAGGIO				
Fornitura e montaggio di Strutture Espositive di varia dimensione e altezza, come da abaco disegni allegati, composte di elementi portanti e basi con rinforzi secondo le necessità, con vani vetrina frontali, bifacciali o visibili fino a quattro lati, dotate di ripiani e supporti interni, impianti elettrici apparati illuminanti, verniciatura complessiva. Superfici esterne con geometrie a disegno lavorate a controllo numerico. Realizzazione di pannelli porta. Strutture costruttive realizzate con materiali ignifughi: Mdf in fogli o in pannelli tamburati e acciaio con eventuali piedi regolabili. Chiusure vetrine in vetro extrachiario di sicurezza di adeguato spessore, prevalentemente montati a incastro con l'ausilio di ventose. Su richiesta serrature a cilindro di bloccaggio del sollevamento dei vetri. Eventuali ripiani opalini per retro illuminazioni. Strutture e vetrine complete di supporti espositivi per le opere come ripiani in vetro o legno basette di supporto, rivestimenti in cotone. Impianti elettrici interni da collegare nelle prese negli zoccoli delle sale espositive. Corpi illuminanti puntuali o lineari led luce calda prevalente con controllo e regolazione dell'intensità luminosa dove richiesto. Tinteggiature con idropitture, anche policrome, di tutte le superfici visibili.				
Blocco vetrine 1	a.c.			€ 8.500,00
Blocco vetrine 2	a.c.			€ 4.200,00
Blocco vetrine 3	a.c.			€ 9.000,00
Blocco vetrine 4	a.c.			€ 4.600,00
Blocco vetrine 5	a.c.			€ 6.600,00
Blocco vetrine 6	a.c.			€ 6.400,00
Blocco vetrine 7	a.c.			€ 5.200,00
Blocco vetrine 8	a.c.			€ 6.300,00
Blocco vetrine 9	a.c.			€ 6.200,00
Blocco vetrine 10	a.c.			€ 3.800,00
Blocco vetrine 11	a.c.			€ 3.700,00
Blocco vetrine 12	a.c.			€ 1.300,00
Blocco vetrine 13	a.c.			€ 3.890,00
Blocco vetrine 14	a.c.			€ 3.800,00
Blocco vetrine 15	a.c.			€ 3.900,00
Blocco vetrine 16	a.c.			€ 1.700,00
Blocco vetrine 17	a.c.			€ 4.500,00

Blocco vetrine 18	a.c.			€ 2.300,00
Blocco vetrine 19	a.c.			€ 6.500,00
Blocco vetrine 20	a.c.			€ 8.300,00
Blocco vetrine 21	a.c.			€ 12.880,00
Blocco vetrine 22	a.c.			€ 5.300,00
Blocco vetrine 23	a.c.			€ 4.200,00
Blocco vetrine 24	a.c.			€ 1.200,00
Blocco vetrine 25	a.c.			€ 1.600,00
Blocco vetrine 26	a.c.			€ 4.700,00
Blocco vetrine 27	a.c.			€ 2.200,00
Blocco vetrine 28	a.c.			€ 1.600,00
Blocco vetrine 29	a.c.			€ 5.000,00
Blocco basi 30	a.c.			€ 2.500,00
Blocco vetrine 31	a.c.			€ 5.700,00
Blocco vetrine 32	a.c.			€ 4.300,00
Blocco vetrine 33	a.c.			€ 8.600,00
Blocco vetrine 34	a.c.			€ 8.000,00
Blocco vetrine 35	a.c.			€ 2.200,00
Blocco base 35	a.c.			€ 750,00
Blocco porte (n. 4)	a.c.			€ 850,00
SPESE DI TRASPORTO	a.c.			€ 9.800,00
FACCHINAGGIO CARICHI E SCARICHI	a.c.			€ 18.970,00
MONTAGGIO ALLESTIMENTO	a.c.			€ 32.800,00
SMONTAGGIO ALLESTIMENTO	a.c.			€ 18.800,00

GRAFICA: FORNITURA E MONTAGGIO				€ 29.770,00
PARETE A SPECCHIO				
Realizzazione di pannellatura con rivestimento in lastre specchiate in D-BOND o, in alternativa, lastre a specchio di vetro con pannellatura di supporto (m 42x3 h) atte a essere stampate o graficizzate.	a.c.			€ 10.560,00
STAMPA DIRETTA SU PARETE D-BOND A SPECCHIO	a.c.			€ 2.800,00
TITOLO MOSTRA (INGRESSO + TITOLO TAPPA)				
Logo in plexi colorato estruso con distanziali	a.c.	2	€ 180,00	€ 360,00
TESTI LIVELLO				
Stampa su adesivo monomerico laminato opaco applicato su forex bianco 5mm (45x75 cm)	a.c.	45	€ 20,00	€ 900,00
GRAFICHE AMBITI CRONOLOGICI				
Stampa diretta su forex bianco 5mm (200x200 cm)	a.c.	6	€ 160,00	€ 960,00
TESTI PRIMO LIVELLO				
Stampa su adesivo monomerico laminato opaco applicato su forex bianco 5mm (90x120 cm)	a.c.	24	€ 75,00	€ 1.800,00
CARTE				
Stampa su adesivo monomerico laminato opaco applicato su forex bianco 5mm (120x120 cm)	a.c.	5	€ 98,00	€ 490,00
VARIE				
Stampa su adesivo monomerico (super tac) laminato opaco (210x120 cm)	a.c.	50	€ 75,00	€ 3.750,00
INTERNI VETRINE				
Stampa su adesivo traslucido da applicare a vetro base vetrina (120x120 cm)	a.c.	50	€ 5,00	€ 250,00
DIDASCALIE				
Stampa diretta su forex bianco 5mm (50x12 cm). Piede in pvclight per inclinazione h 3 cm	a.c.	100	€ 5,00	€ 500,00
ALTRO				
Fornitura di materiale vario di stampa (prespaziati segnaletica, banco reception, calpestabile, etc.)	a.c.			€ 2.000,00
Installazione, trasporto, montaggio e disallestimento	a.c.			€ 5.400,00

POSTAZIONI MULTIMEDIALI: FORNITURA E MONTAGGIO				€ 43.790,00
<p>Postazioni multimediali passive o interattive costituite da proiezioni a parete, wall mapping, ricostruzioni, video, immagini in sequenza. 10 postazioni indicative: ingresso, Etruria meridionale (Cerveteri), Etruria interna, Etruria settentrionale (Populonia, Gonfienti), Etruria padana (Verucchio, Marzabotto). Il valore della fornitura, in corso di definizione per i contenuti scientifici e il loro trasferimento su supporto software e hardware, è stato determinato da una valutazione complessiva, da definire più dettagliatamente nella fase esecutiva del lavoro. Il valore si ritiene comprensivo di fornitura, trasporto, installazione, montaggio e disallestimento.</p>	a.c.			€ 43.790,00
TOTALE				€ 350.000,00